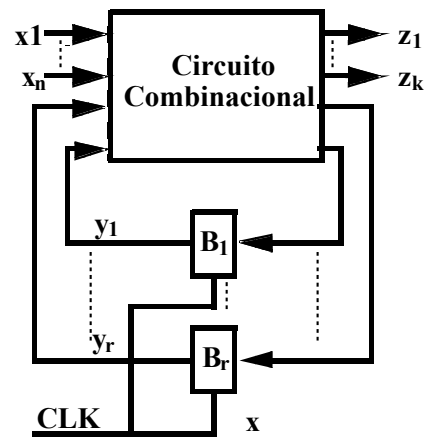

Tema 2

Sistemas Digitales

Contenidos del tema

- ▶ **El nivel RT**
- ▶ **Diseño de la unidad de datos**
 - ▶ **Interconexión mediante buses**
 - ▶ **Ejemplo: diseño de una calculadora simple**
- ▶ **Diseño de la unidad de control:**
 - ▶ **Descripción mediante cartas ASM**
 - ▶ **Descripción mediante Verilog**
- ▶ **Otros ejemplos**

Nivel RT: circuitos versus sistemas



CIRCUITOS		SISTEMAS
0,1	Información	Palabras de datos
De conmutación	Nivel/Lenguaje	RT (Register Transfer)
Máquina de estados finitos	Funcionalidad	Instrucciones: Operaciones
Puertas y biestables	Componentes	MUX, ALU, ..., registros,...
Líneas (cables)	Conexión	Buses
Combinacional y almacenamiento (memoria)	Organización	Procesado de datos y control

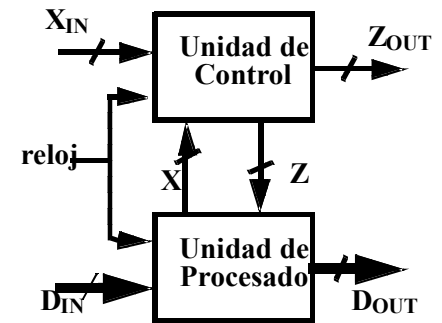

X : cualificadores o entradas de control
Z : comandos o salidas de control
D : datos

- ▶ Los sistemas que trataremos serán síncronos y sus biestables serán todos disparados por el mismo flanco de la misma señal de reloj.
- ▶ Con frecuencia omitiremos la representación de la señal de reloj.

Nivel RT: Descripción de componentes

- ▶ Registro: unidad básica de almacenamiento de datos
- ▶ Representación estructural
- ▶ Representación funcional

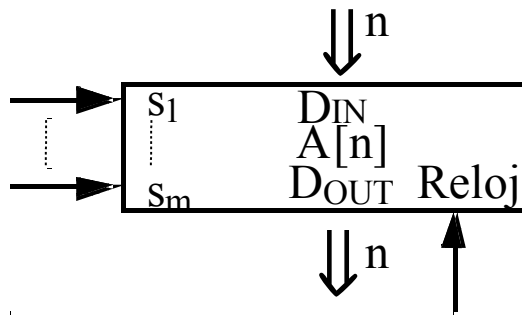

Control $S_1 S_2 \dots S_m$	Operación a Nivel RT
0 0 ... 0	$A \leftarrow D_{IN}$
0 0 ... 1	$A \leftarrow 0$
...	...
1 1 ... 1	otras

Nivel RT: Ejemplos de operación

► De escritura
(secuencial)

Operación	Notación RT
Carga en paralelo	$A \leftarrow D_{IN}$
Despl. a izquierda	$A \leftarrow SHL(A, D_L)$
Despl. a derecha	$A \leftarrow SHR(A, D_R)$
Incremento	$A \leftarrow A + 1$
Decremento	$A \leftarrow A - 1$
Puesta a 0	$A \leftarrow 0$
Puesta a 1	$A \leftarrow 1...1$
NOP/Inhibición	$A \leftarrow A$

► De lectura
(combinacional)

Operación	Notación RT
Lect. incondicional	$Dout = [A]$
Lect. condicional	$R: Dout = [A]$
Función del dato	$Z=1$ si $[A]=0$

Nivel RT: Ejemplos de descripción

▶ Registro universal de n bits

▶ Representación estructural

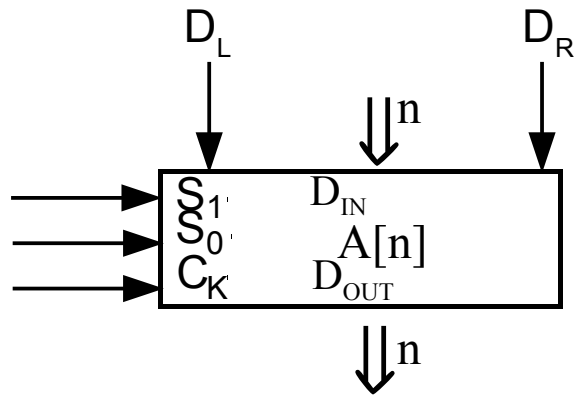

▶ Representación funcional

Control $S_1 S_0$	Escritura $A \leftarrow$	Lectura D_{OUT}
0 0	$A \leftarrow A$	$D_{OUT} = [A]$
0 1	$A \leftarrow D_{IN}$	
1 0	$A \leftarrow SHR(A, D_R)$	
1 1	$A \leftarrow SHL(A, D_L)$	

Nivel RT: Ejemplos de descripción

- ▶ Memoria RAM comercial: RAM 2114

- ▶ Representación estructural

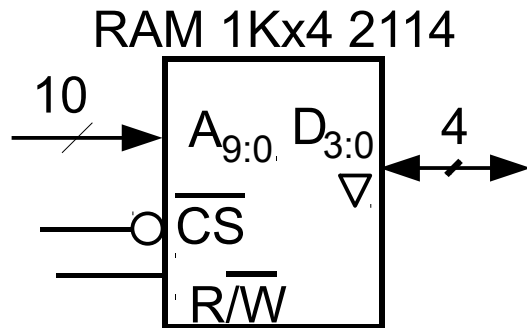

- ▶ Representación funcional

Control \overline{CS} $\overline{R/W}$	Escritura RAM \leftarrow	Lectura $D_{3:0} =$
1 -	RAM \leftarrow RAM	HI
0 1	RAM \leftarrow RAM	[RAM(A)]
0 0	RAM(A) \leftarrow $D_{3:0}$	$D_{3:0}$

Nivel RT: Operaciones entre varios registros

► Ejemplos:

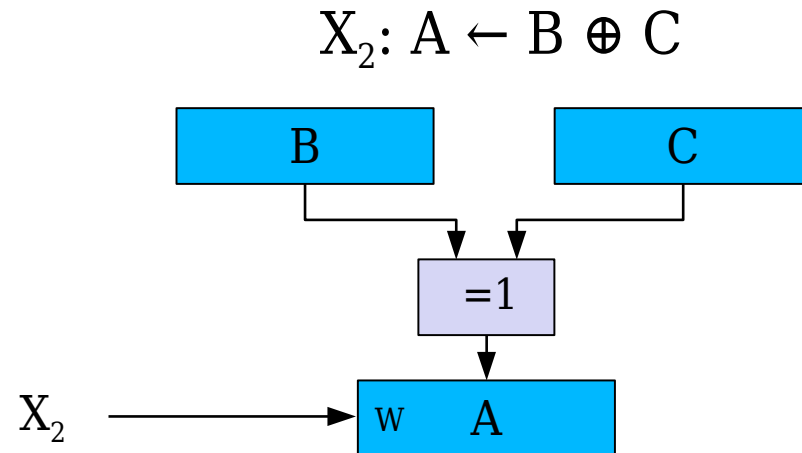
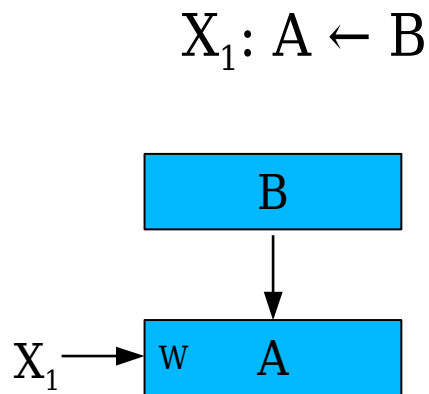

Nivel RT: Estructura general del sistema digital

- ▶ Generalización: $f(x): A \leftarrow G(B, C, \dots)$

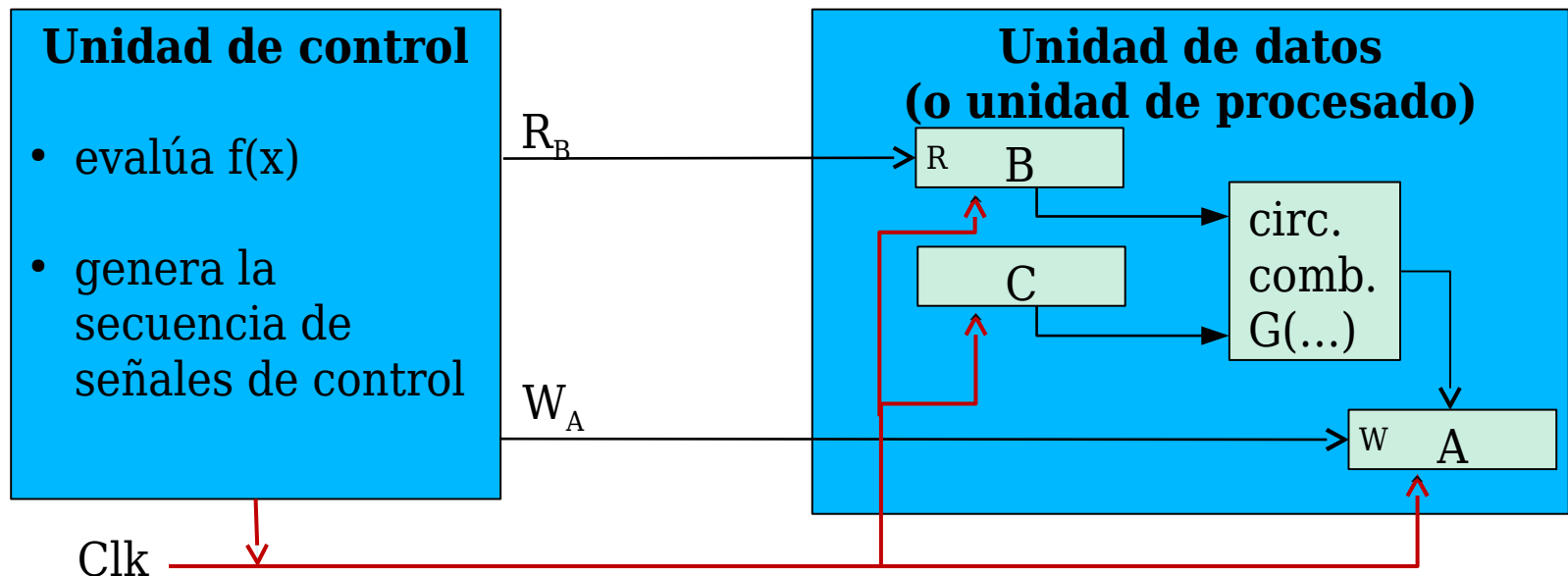

Nivel RT: Macro y micro -operaciones

▶ Macrooperación (o instrucción):

- ▶ Es cada tarea que especifica el usuario y que el sistema realiza automáticamente
- ▶ En general, el sistema emplea **varios ciclos** en su ejecución.
- ▶ La unidad de control “dirige/supervisa” la tarea realizada

▶ Microoperación (μ op):

- ▶ Es cada tarea que el sistema realiza en un **único ciclo** de reloj
- ▶ En general, consiste en una o varias transferencias entre registros

Nivel RT: Ejecución de una μop

Ciclo K
 $f(x): A \leftarrow G(B, C, \dots)$

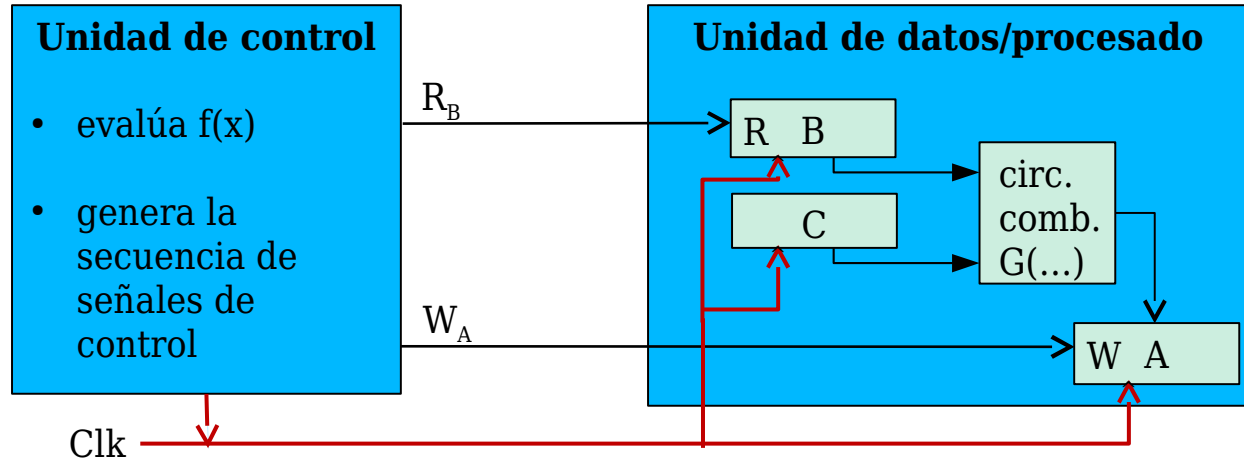

← Ciclo K →

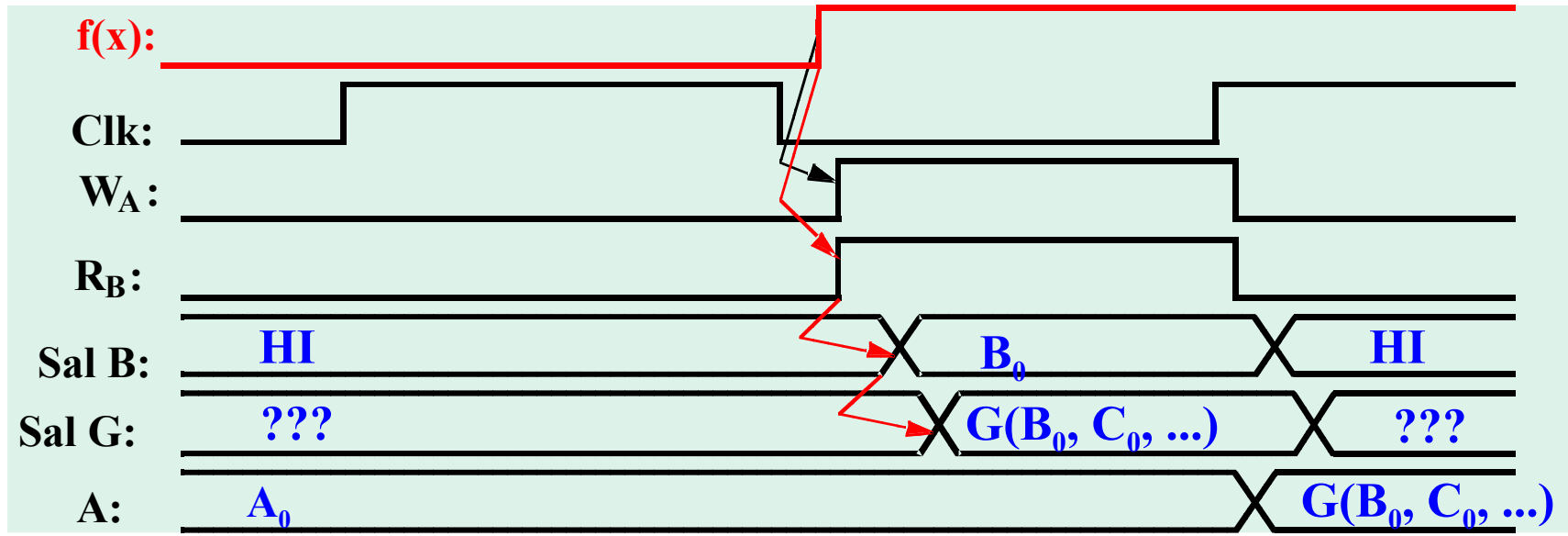

Diseño de un sistema digital

▶ Metodología

- ▶ Paso 1: Comprender claramente las **especificaciones** del sistema a diseñar y definir el conjunto de instrucciones/operaciones. Los registros que aparecen en la descripción de las macrooperaciones son los **registros visibles**.
- ▶ Paso 2: Proponer una **unidad de datos** capaz de ejecutar todas las operaciones especificadas. Debe incluir los registros visibles.
- ▶ Paso 3: Describir todos los **componentes a nivel RT** estructural y funcional.
- ▶ Paso 4: Descomponer las macrooperaciones en **microoperaciones** para la arquitectura propuesta.
- ▶ Paso 5: Desarrollar la **unidad de control**

Componentes de la Unidad de Datos

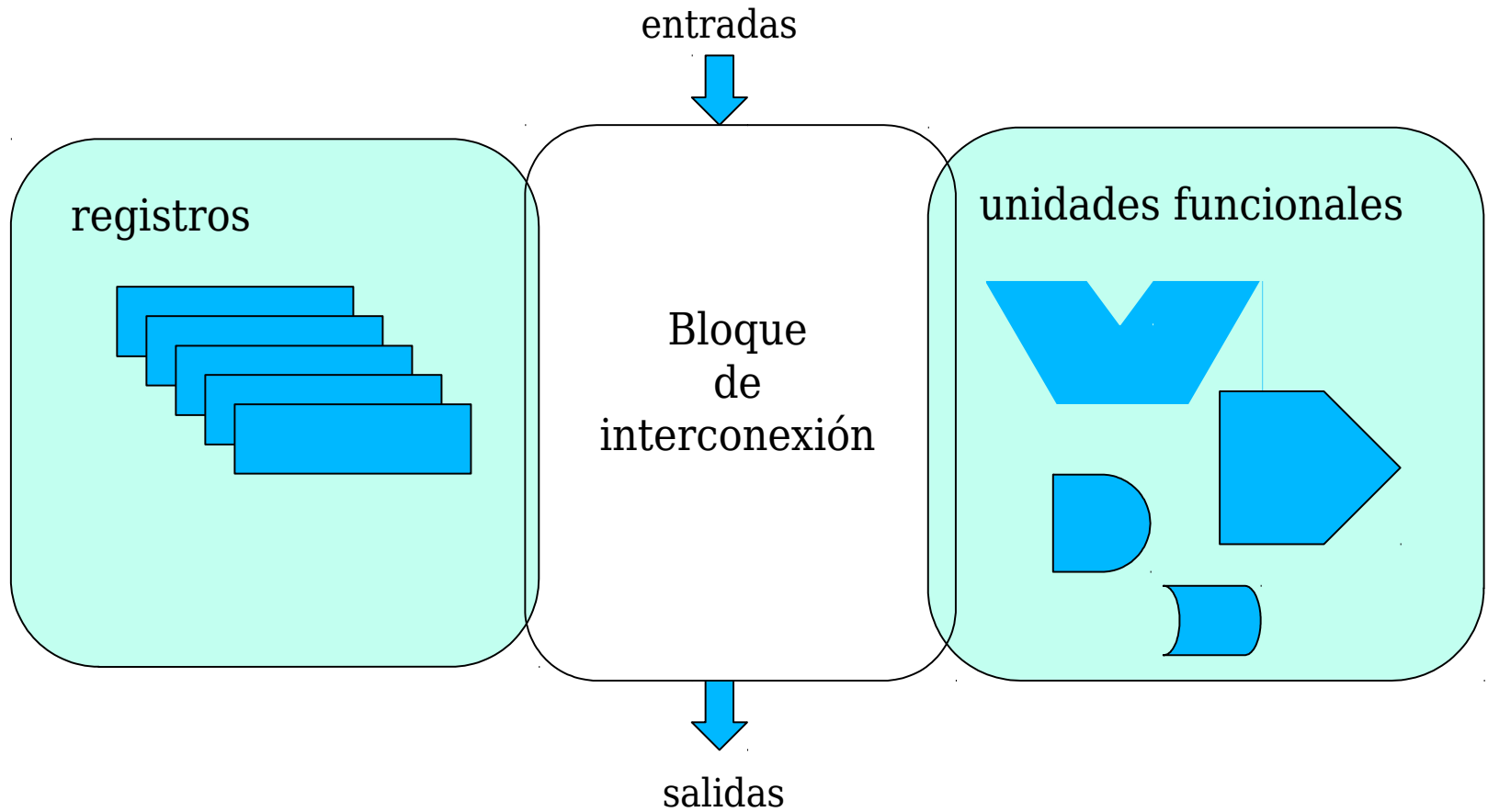

Bloque de interconexión: buses

- ▶ Bus: en un sistema digital, un bus es un conjunto de n líneas ordenadas que discurren en paralelo y transportan información (palabras)

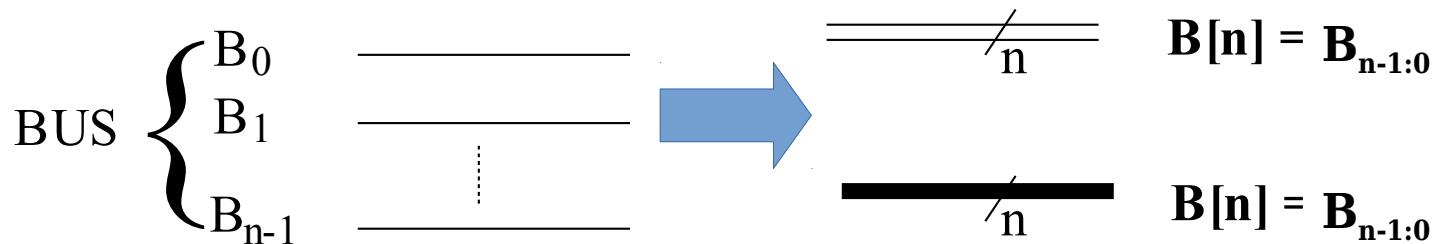

Bloque de interconexión: buses

► Tipos de salida:

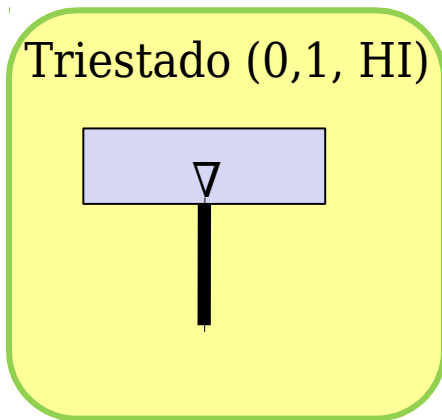
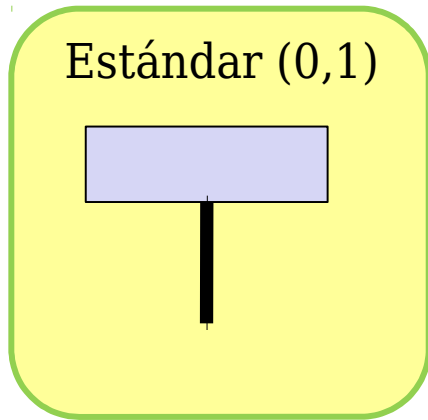

► Tipos de interconexión:

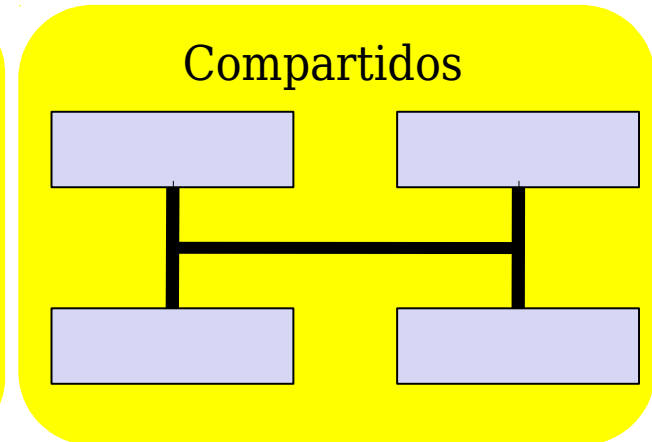
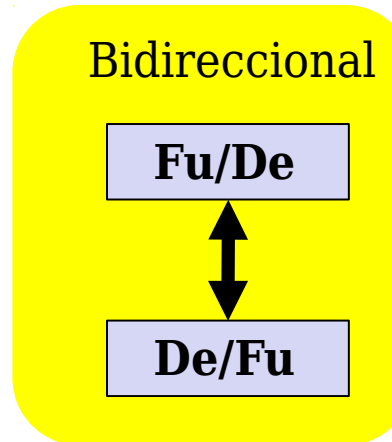
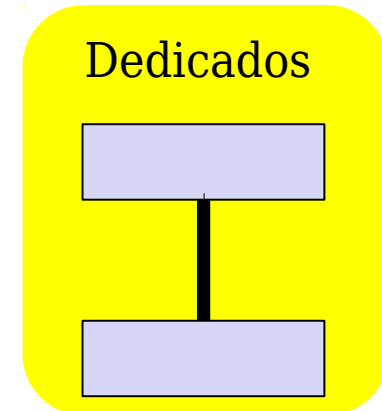
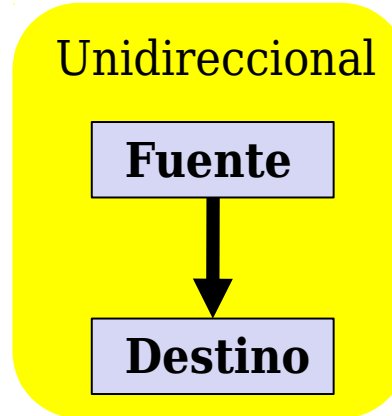

Bloque de interconexión: ejemplo

- ▶ Se dispone de 4 registros A_3, A_2, A_1, A_0 con carga en paralelo.



- ▶ Hay que realizar la conexión para la transferencia $A_F \rightarrow A_D$, con $F, D \in \{0, 1, 2, 3\}$
- ▶ Selección de fuente: F_1F_0
- ▶ Selección de destino: D_1D_0

Bloque de interconexión: ejemplo

- ▶ Caso 1: registros con salida y entrada separadas
- ▶ Caso 2: registros con salida y entrada separadas, salida triestado
- ▶ Caso 3: registros con un único bus bidireccional de salida y entrada

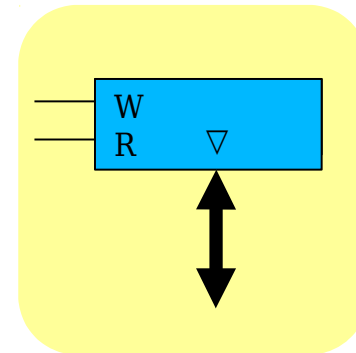
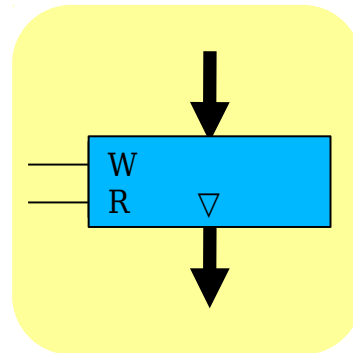
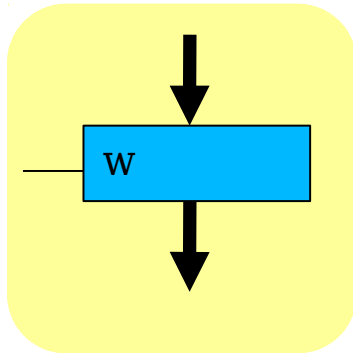

Bloque de interconexión: ejemplo

- ▶ Caso 1: registros con salida y entrada separadas

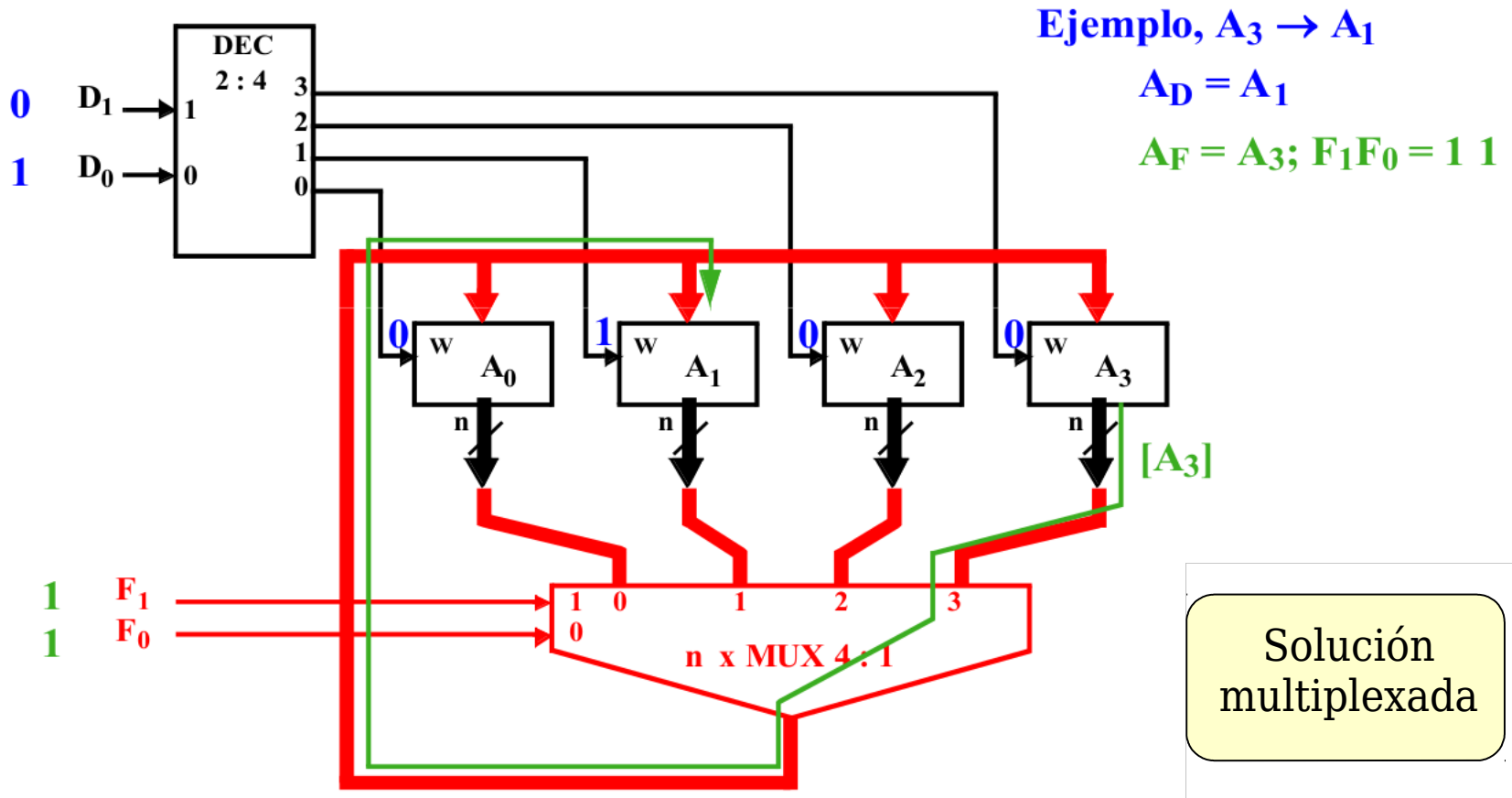

Bloque de interconexión: ejemplo

- ▶ Caso 2: registros con salida y entrada separadas, salida triestado

Ejemplo, $A_3 \rightarrow A_1$

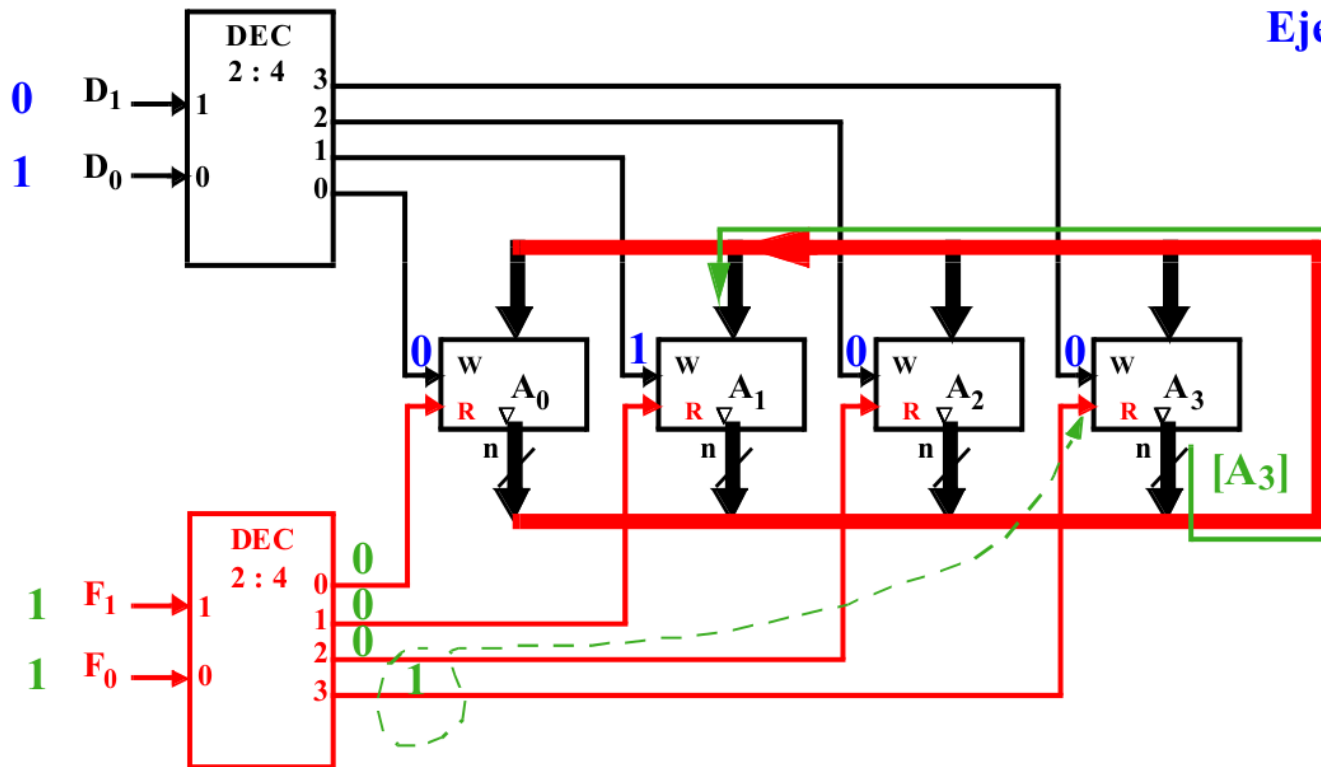

Bloque de interconexión: ejemplo

- ▶ Caso 3: registros con un único bus bidireccional de salida y entrada

Ejemplo, $A_3 \rightarrow A_1$

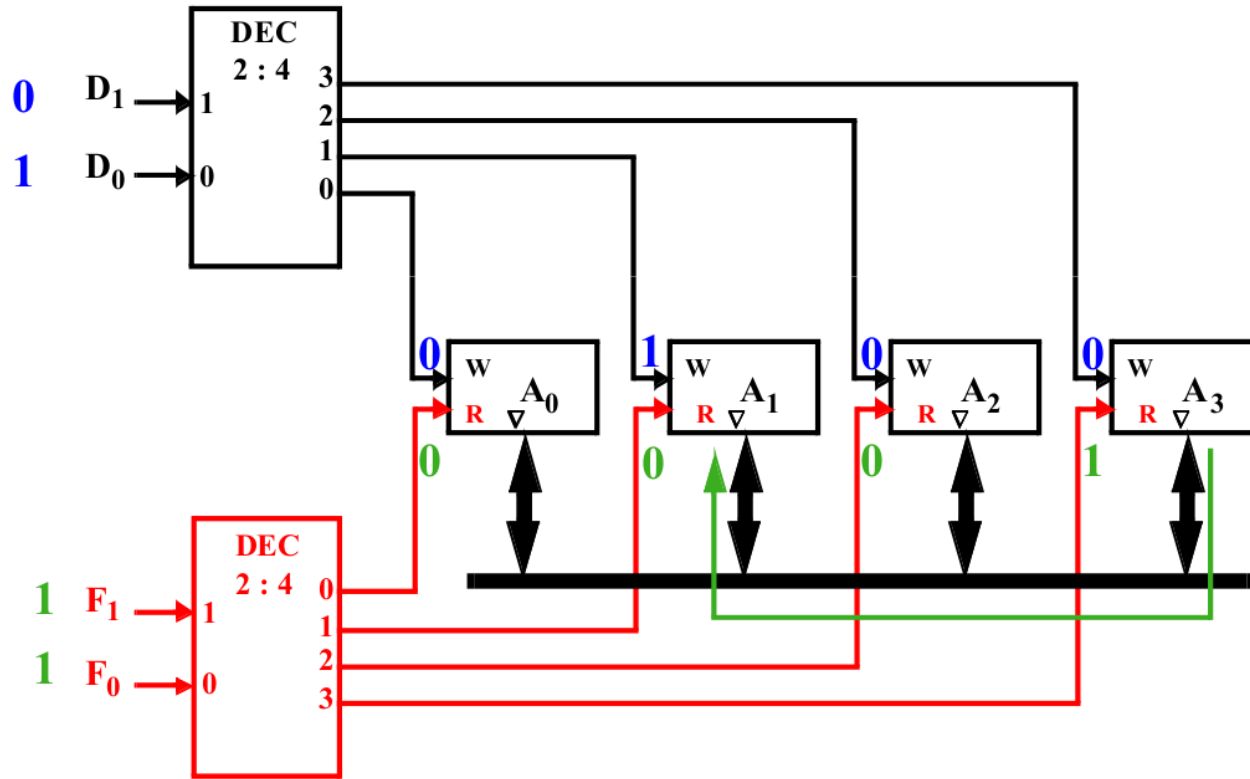

Arquitecturas genéricas basadas en ALU

- ▶ Realización de la macrooperación $R_k \leftarrow R_1 + R_2$
 - ▶ Caso 1: bus simple
 - ▶ Caso 2: doble bus
 - ▶ Caso 3: triple bus

Arquitecturas genéricas basadas en ALU

► Caso 1: bus simple

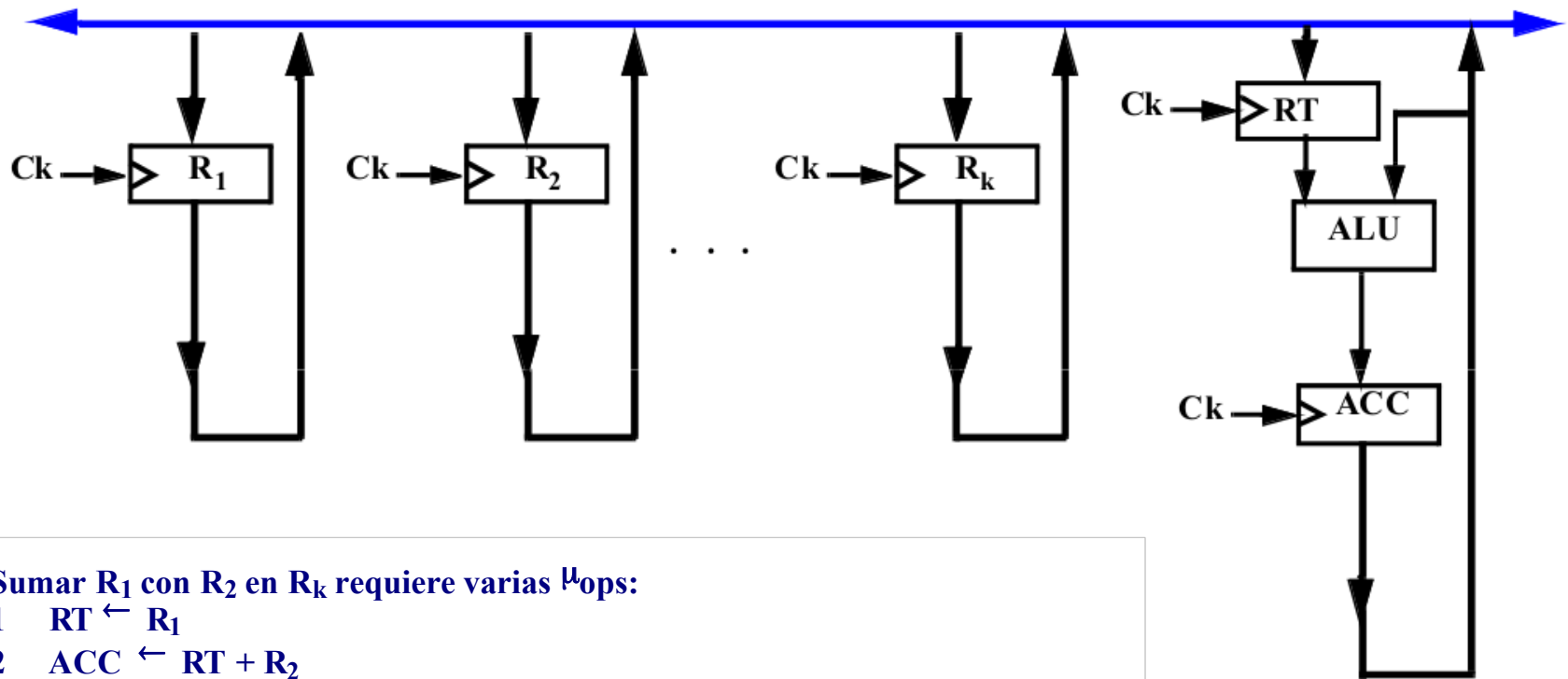

Sumar R_1 con R_2 en R_k requiere varias μ ops:

- 1 $RT \leftarrow R_1$
- 2 $ACC \leftarrow RT + R_2$
- 3 $R_k \leftarrow ACC$

Arquitecturas genéricas basadas en ALU

► Caso 2: doble bus

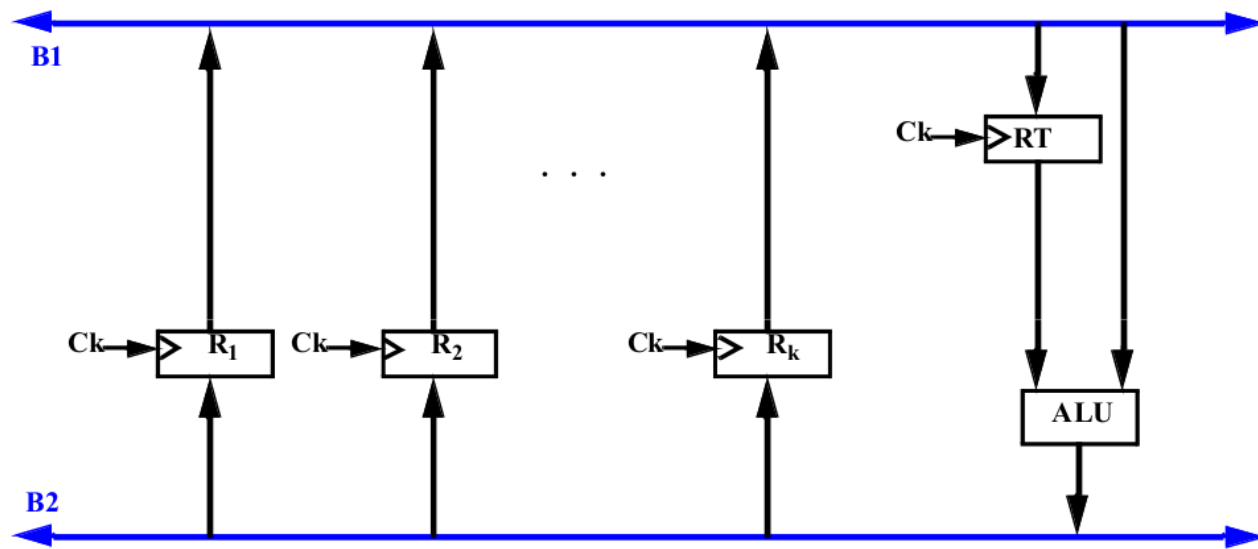

Sumar R_1 con R_2 en R_k requiere varias μ ops, pero menos:

- 1 $RT \leftarrow R_1$
- 2 $R_k \leftarrow RT + R_2$

Arquitecturas genéricas basadas en ALU

► Caso 3: triple bus

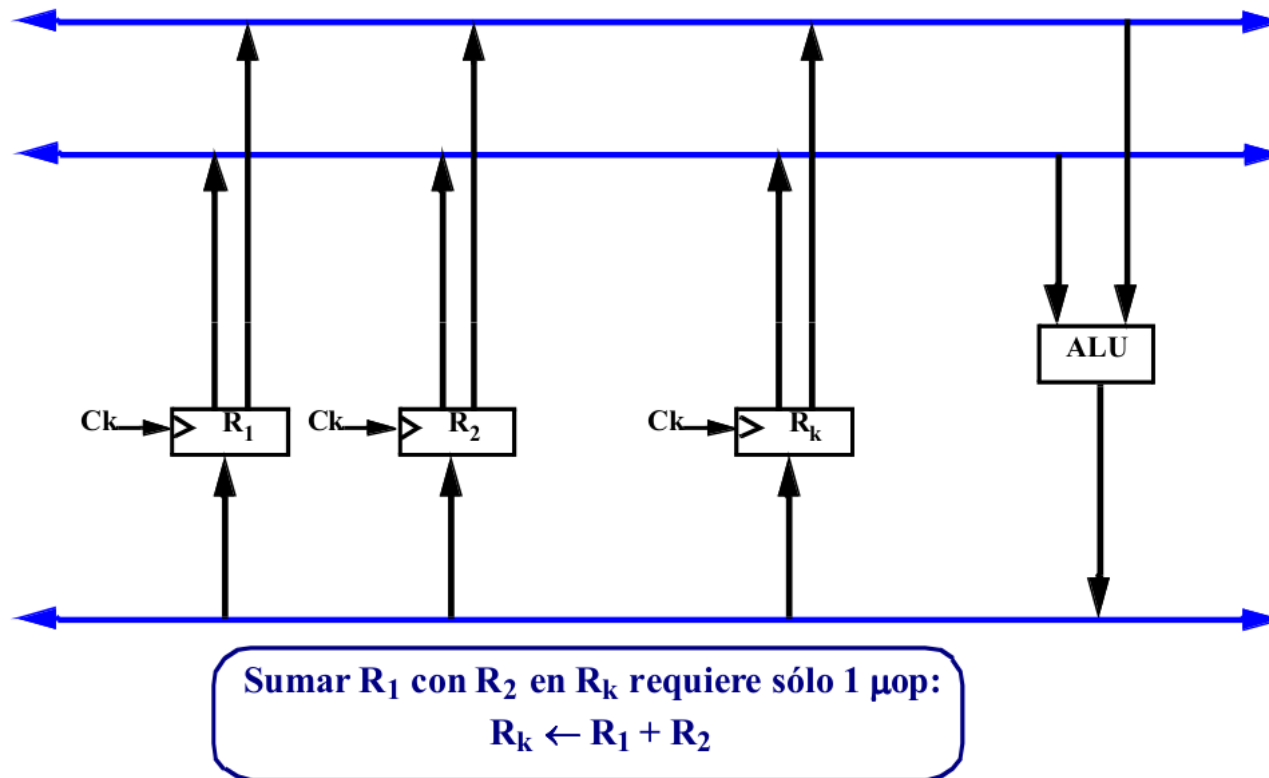

Diseño de una calculadora simple

- ▶ Paso 1- **Especificaciones** del sistema a diseñar:
 - ▶ Se dispone de 2 registros, A y B y se desea poder realizar cualquiera de las siguientes operaciones:

$I_1 I_0$	operación
0 0	$A \leftarrow A + B$
0 1	$B \leftarrow A + B$
1 0	$A \leftarrow A - B$
1 1	$B \leftarrow A - B$

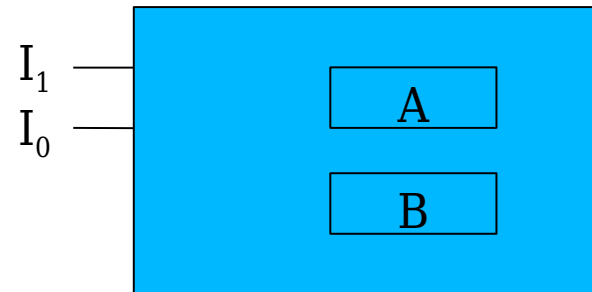

- ▶ Se han asignado los códigos de modo que el registro destino se identifica con I_0 y la operación con I_1 .

Diseño de la unidad de datos de una calculadora

- ▶ Paso 2 - Proponemos una **arquitectura genérica** de un bus capaz de ejecutar las operaciones especificadas.

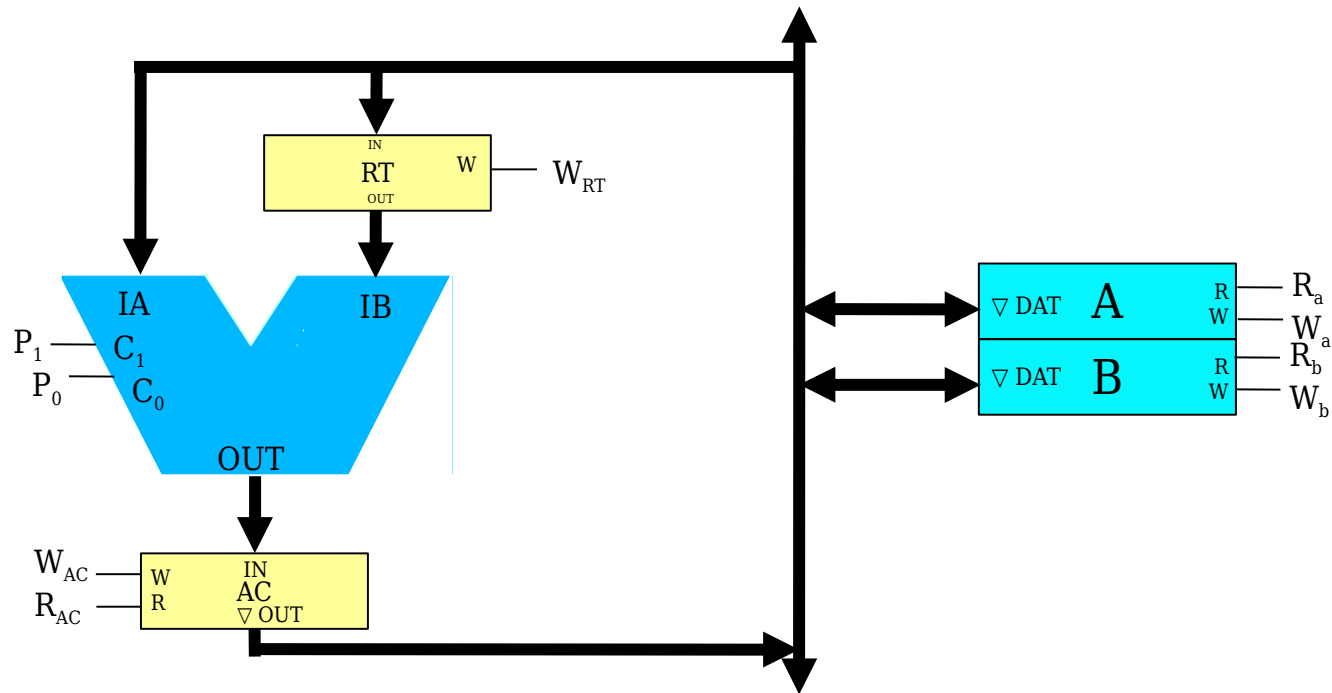

Diseño de la unidad de datos de una calculadora

► Paso 3 - Describimos los componentes a nivel RT

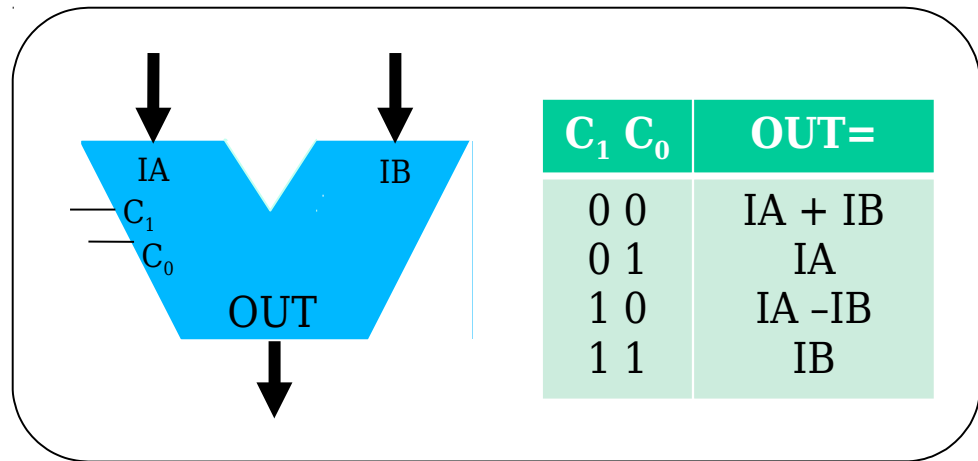
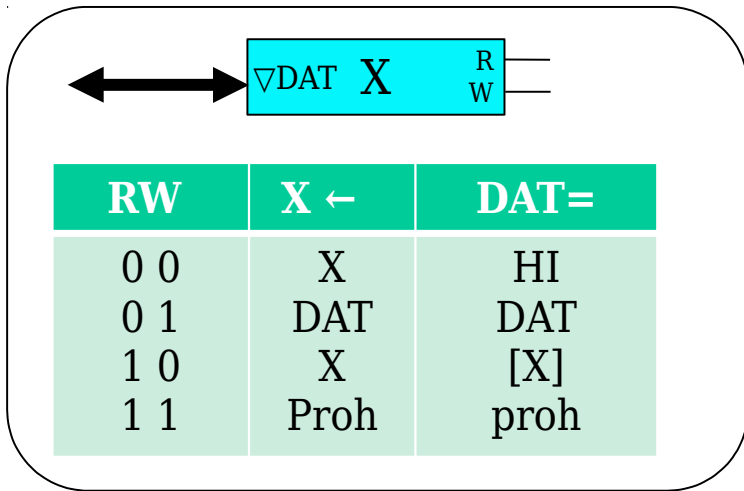
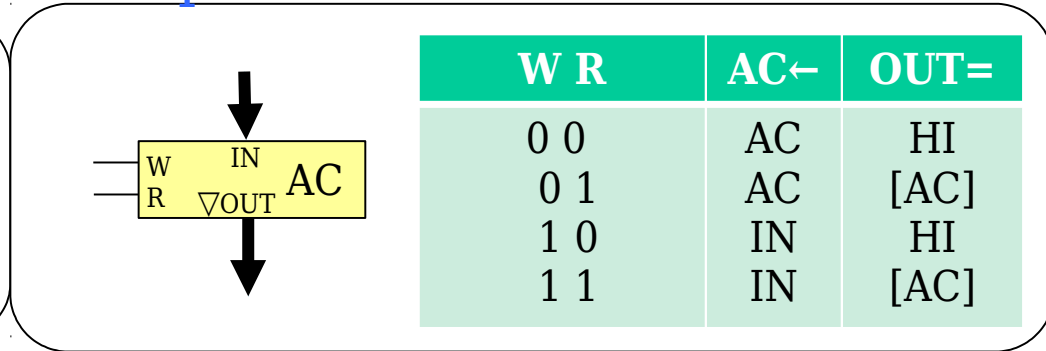
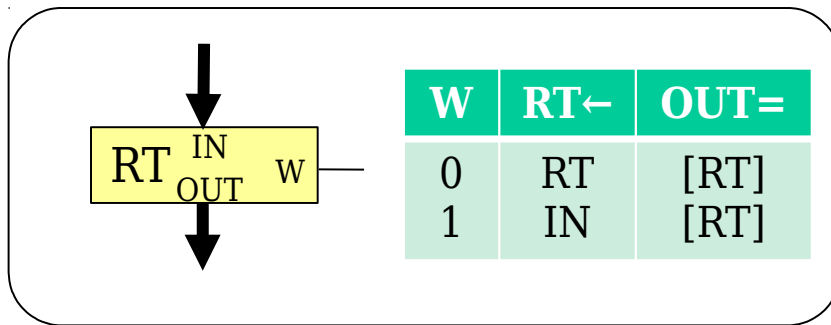

Descomposición en microoperaciones

- ▶ Paso 4 -Descomponemos las macrooperaciones en **microoperaciones**.
- ▶ Durante la ejecución de una macrooperación solo pueden modificarse los registros ocultos y los registros visibles que aparezcan como destino en la descripción de la macrooperación.

	A ← A + B	B ← A + B	A ← A - B	B ← A - B
μop 1	RT ← B			
μop 2	AC ← A + RT		AC ← A - RT	
μop 3	A ← AC	B ← AC	A ← AC	B ← AC

Descripción mediante cartas ASM

► Definiciones

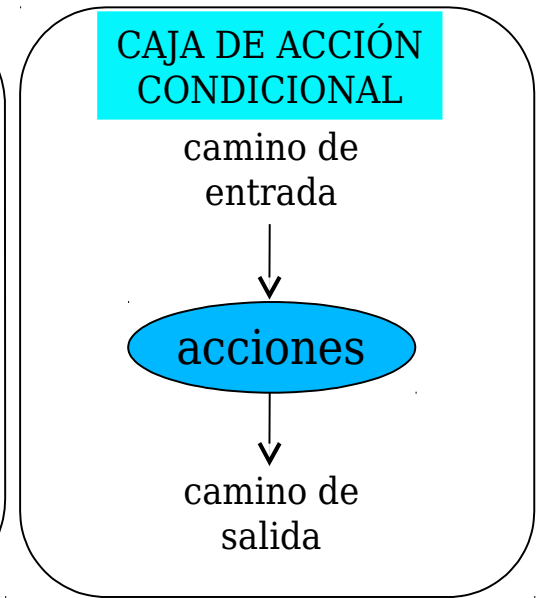
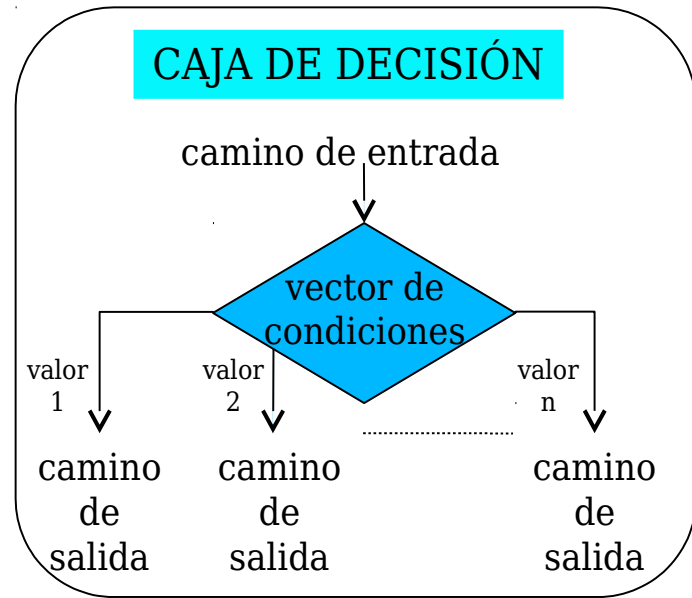
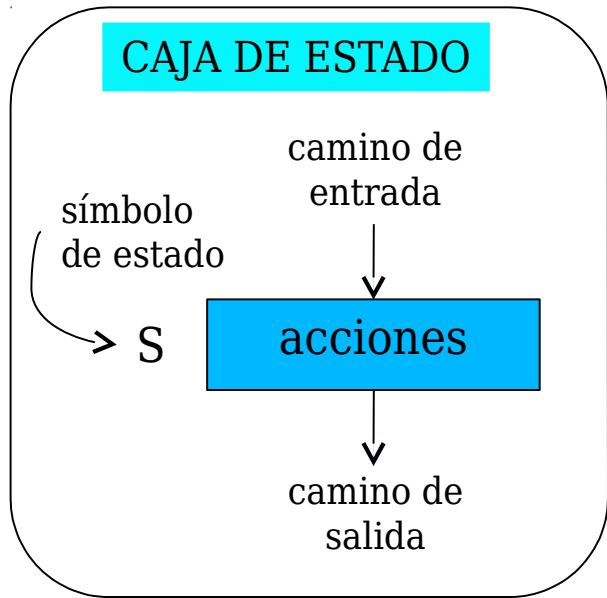

Descripción mediante cartas ASM

► Definiciones

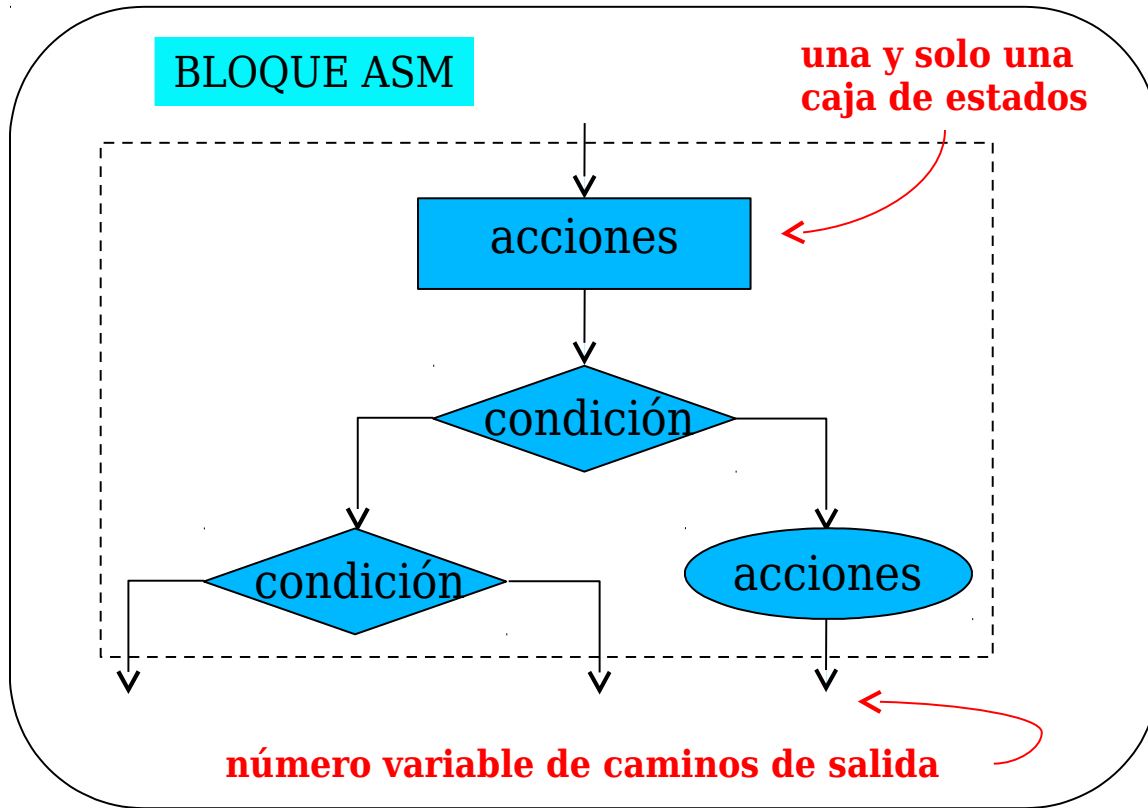

CARTA ASM

grafo orientado y cerrado que interconecta bloques ASM

Errores comunes en cartas ASM

Próximo estado sin determinar

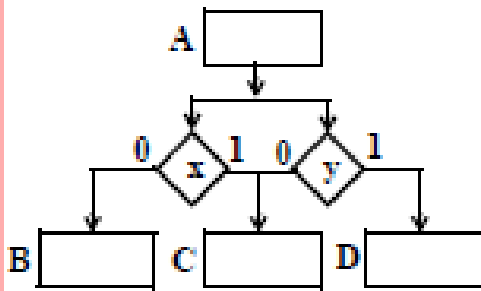
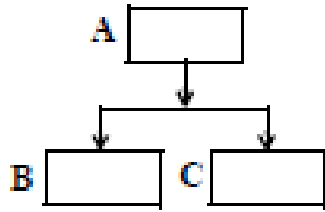

Cerrar lazos sin cajas de estado

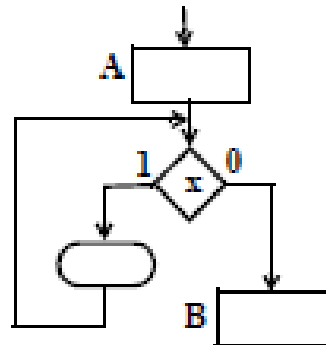
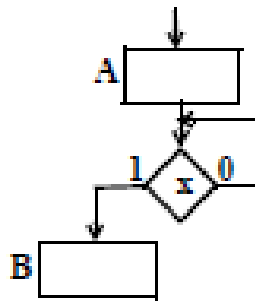

No garantizar la posibilidad lógica de todos los caminos

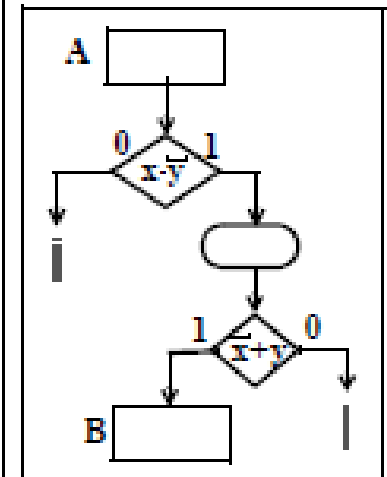
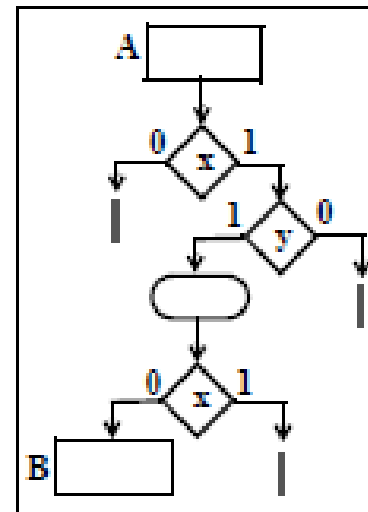

Descripción mediante cartas ASM

▶ Inicio y fin de operación

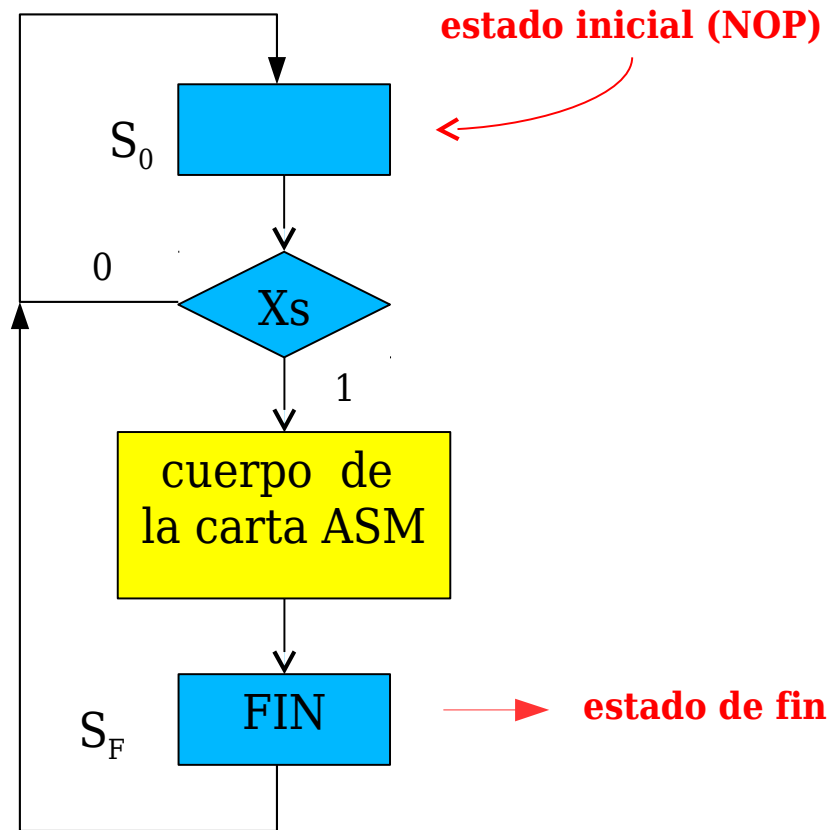

X_s : **entrada** con la que se inicia la operación (Xstart)

FIN: **salida** que indica que la operación ha terminado

Consideraciones temporales

- ▶ El orden de las cajas en un bloque ASM **no implica** orden temporal.
- ▶ Todas las tareas de un bloque ASM se hacen en un ciclo de reloj

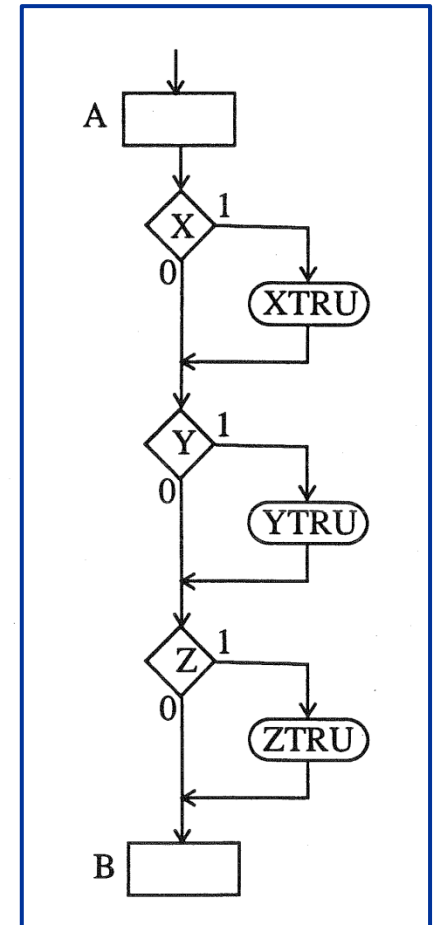
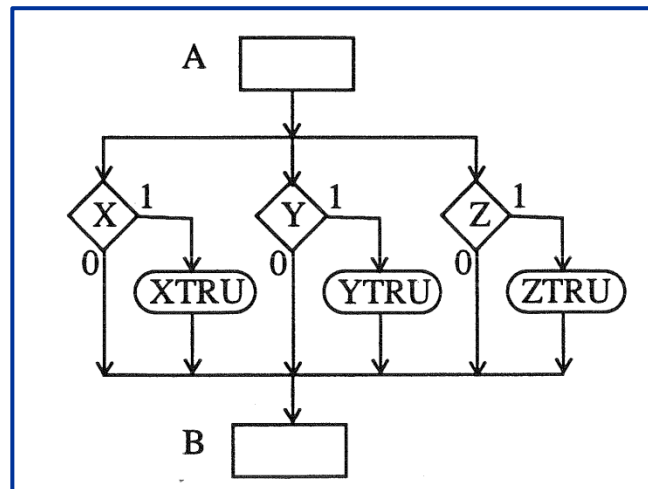

- ▶ Igual significado lógico

Diseño de la calculadora simple

- Organización del sistema digital:

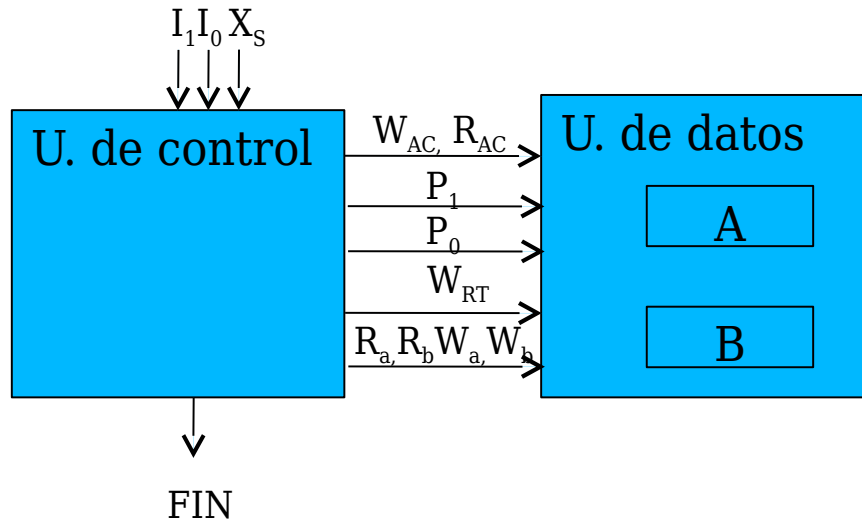

- El usuario especifica la operación proporcionando el valor de I_1 , I_0 y genera la orden de comienzo con X_S

Carta ASM de la calculadora

	$A \leftarrow A + B$ $I_1 I_0 = 00$	$B \leftarrow A + B$ $I_1 I_0 = 01$	$A \leftarrow A - B$ $I_1 I_0 = 10$	$B \leftarrow A - B$ $I_1 I_0 = 11$
1	RT \leftarrow B			
2	AC \leftarrow A + RT		AC \leftarrow A - RT	
3	A \leftarrow AC	B \leftarrow AC	A \leftarrow AC	B \leftarrow AC

unidad de datos

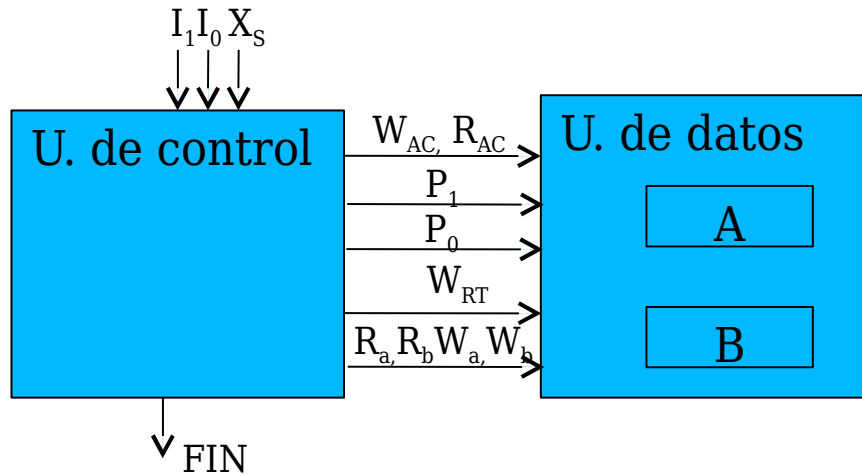
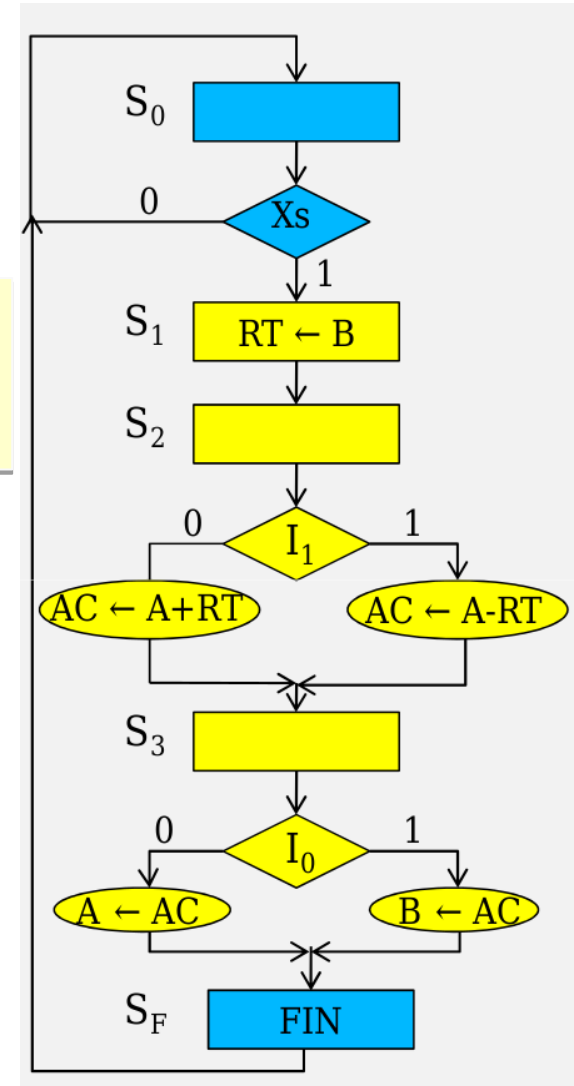

Carta ASM de la calculadora

unidad de datos

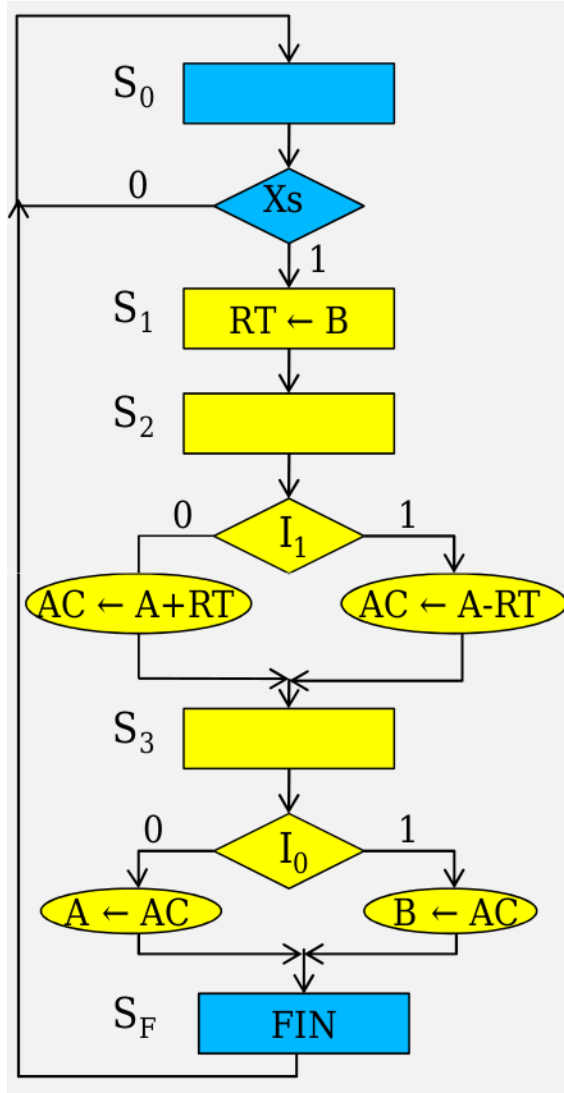

unidad de control

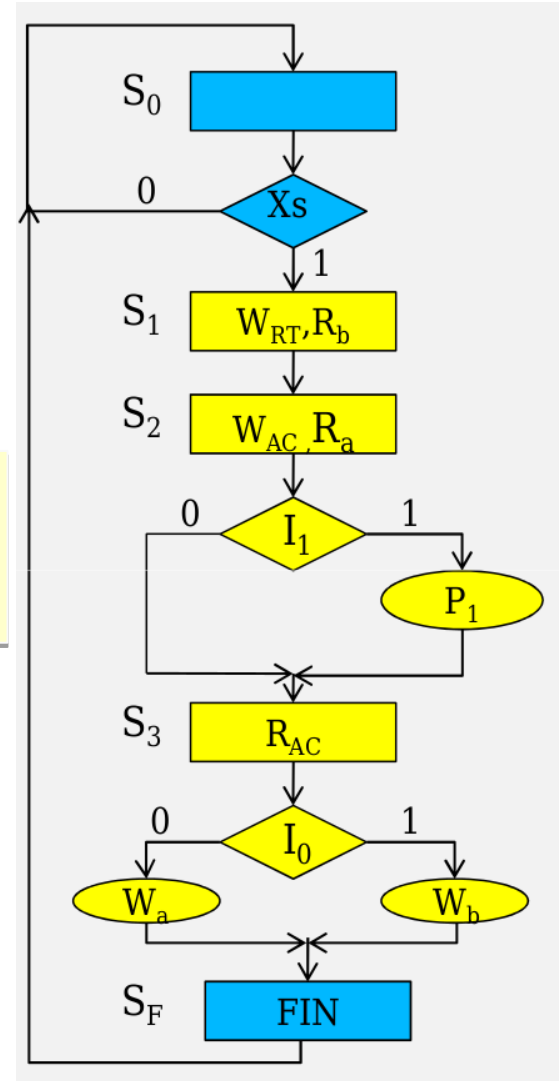

Descripción Verilog de la u. de control de la calculadora

- ▶ La descripción canónica de máquinas de estado en HDL Verilog es un proceso sistemático
- ▶ Se utilizará una estructura general del código en la que hay 2 procesos
 - ▶ Uno de asignación de siguientes estados
 - ▶ Otro de calculo de siguiente estado y salidas

Descripción Verilog de la u. de control de la calculadora, estructura general.

```
module mi_carta_asm(  
    input LISTA_DE_ENTRADAS,  
    output reg LISTA_DE_SALIDAS);  
  
    // DEFINICIÓN Y ASIGNACIÓN DE ESTADOS  
    parameter LISTA_DE_ESTADOS  
  
    // VARIABLES PARA ALMACENAR EL ESTADO PRESENTE Y SIGUIENTE  
    reg [N:0] current_state, next_state;  
  
    // PROCESO DE CAMBIO DE ESTADO  
    always @(posedge clk or posedge reset)  
        .....  
    // PROCESO SIGUIENTE ESTADO Y SALIDA  
    always @(current_state, LISTA_DE_ENTRADAS)  
        .....  
endmodule
```

Descripción Verilog de la u. de control de la calculadora, procedimiento.

En la estructura general hay que completar 4 partes de código:

1. Definición y asignación de estados, según el número de estados utilizaremos más o menos bits.
2. Definición de registros para almacenar el estado actual y el siguiente. Deben ser del mismo tamaño en bits que el utilizado en el punto anterior.
3. Proceso de cambio de estado: siempre es el mismo código
4. Proceso de cálculo de siguiente estado y salida: Hay que rellenar el código correspondiente a la carta ASM

Descripción Verilog de la u. de control de la calculadora

```
module carta_asml(  
    input clk, XS, I0, I1, reset,  
    output reg RAC, Rb, Ra, WRT, WAC, Wa, Wb, P1, FIN  
);  
parameter S0 = 3'b000,  
    S1 = 3'b001,  
    S2 = 3'b010,  
    S3 = 3'b011,  
    SF = 3'b100;  
  
reg [2:0] current_state,next_state;  
  
always @(posedge clk or posedge reset)  
begin  
    if(reset)  
        current_state <= S0;  
    else  
        current_state <= next_state;  
    end  
end
```

Asignación de estados

Proceso siguiente estado

SIGUE ->

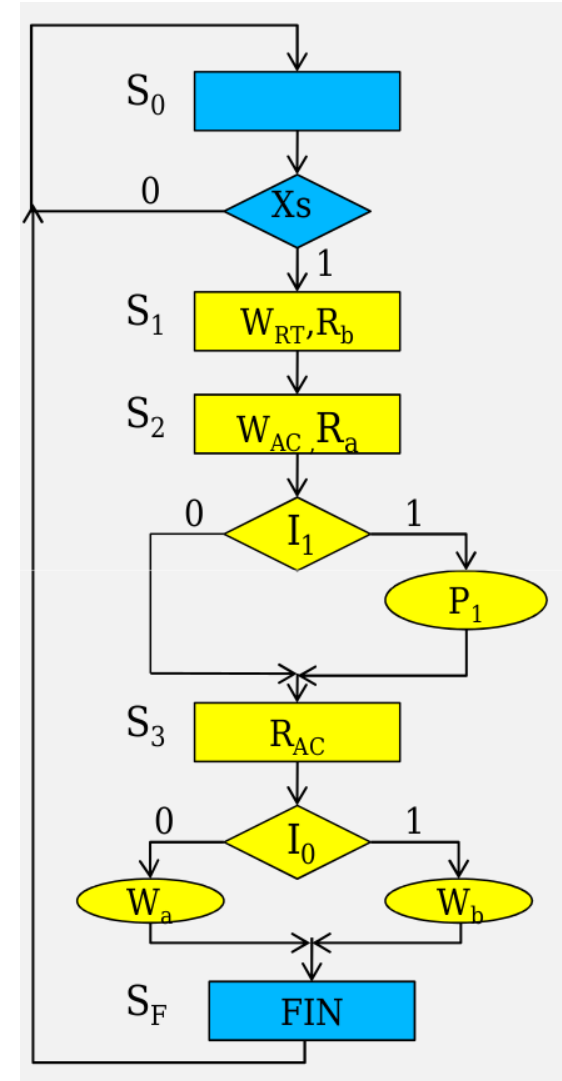

Descripción Verilog de la u. de control de la calculadora

- ▶ El proceso de cálculo del siguiente estado y salida se realiza con una única sentencia “CASE”
- ▶ La sentencia “CASE” debe contemplar todos los estados de la carta ASM
- ▶ Antes de la sentencia “CASE” se recomienda establecer por defecto a cero todas las salidas.

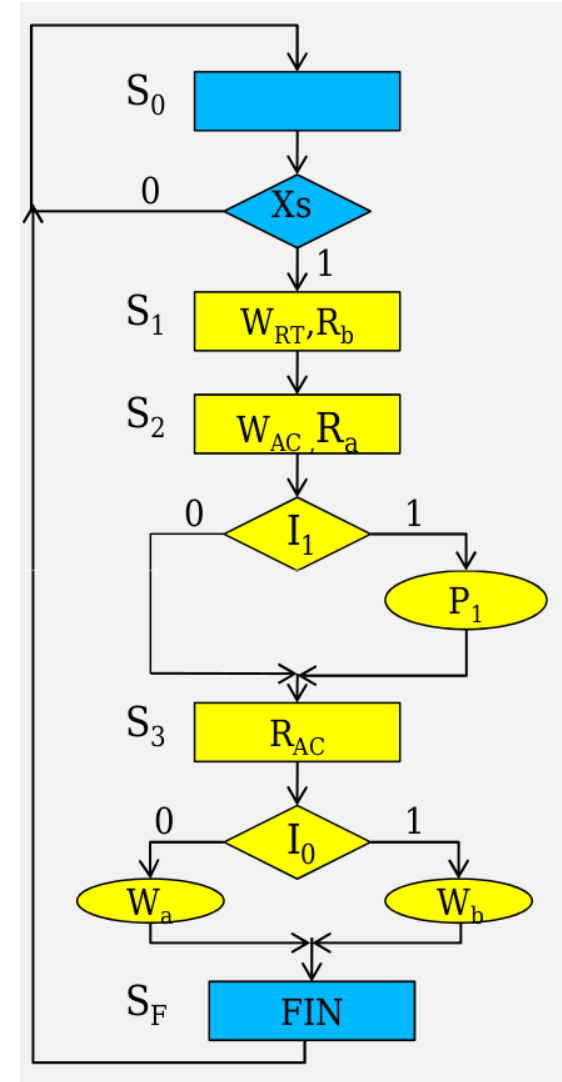

Descripción Verilog de la u. de control de la calculadora

```
always @(current_state,I0,I1)
begin
  RAC = 0;
  RA = 0;
  Rb = 0;
  P1 = 0;
  WRT = 0;
  Wa = 0;
  Wb = 0;
  FIN = 0;
  case(current_state)
  S0:
    begin
      if(XS) next_state = S1;
      else next_state = S0;
    end
  S1:
    begin
      WRT = 1;
      Rb = 1;
      next_state = S2;
    end
  end
end
```

Valor por defecto de las salidas establecido a cero

Estado S0

Estado S1

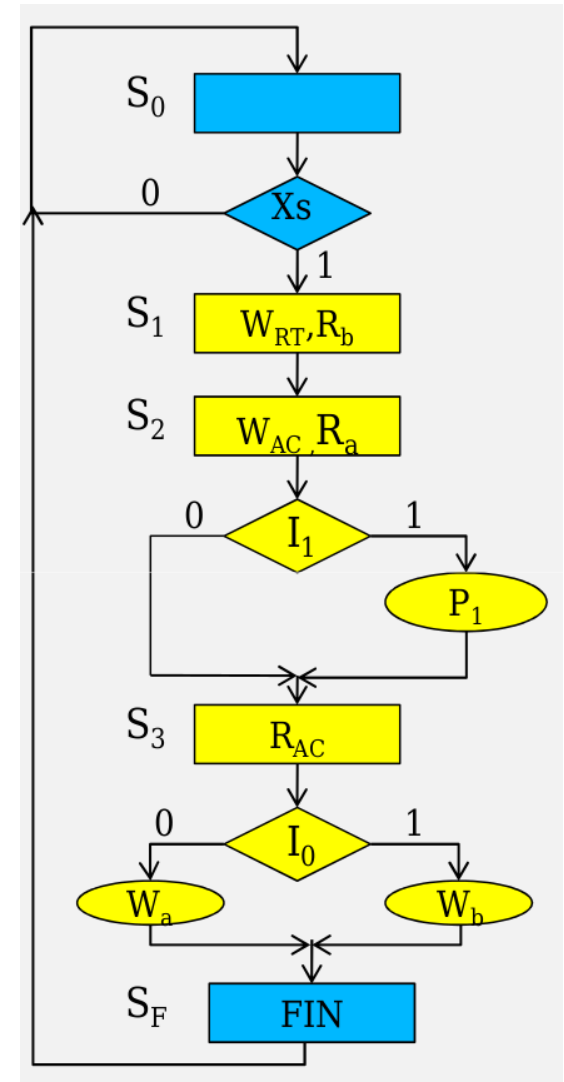

Descripción Verilog de la u. de control de la calculadora

```
S2:
begin
  WAC = 1;
  Ra = 1;
  if(I1)
    P1 = 1;
  next_state = S3;
end
S3:
begin
  RAC = 1;
  if(I0)
    Wa = 1;
  else
    Wb = 1;
  next_state = SF;
end
SF:
begin
  FIN = 1;
  next_state = S0;
end
endcase
end
endmodule
```

Estado S2

Estado S3

Estado SF

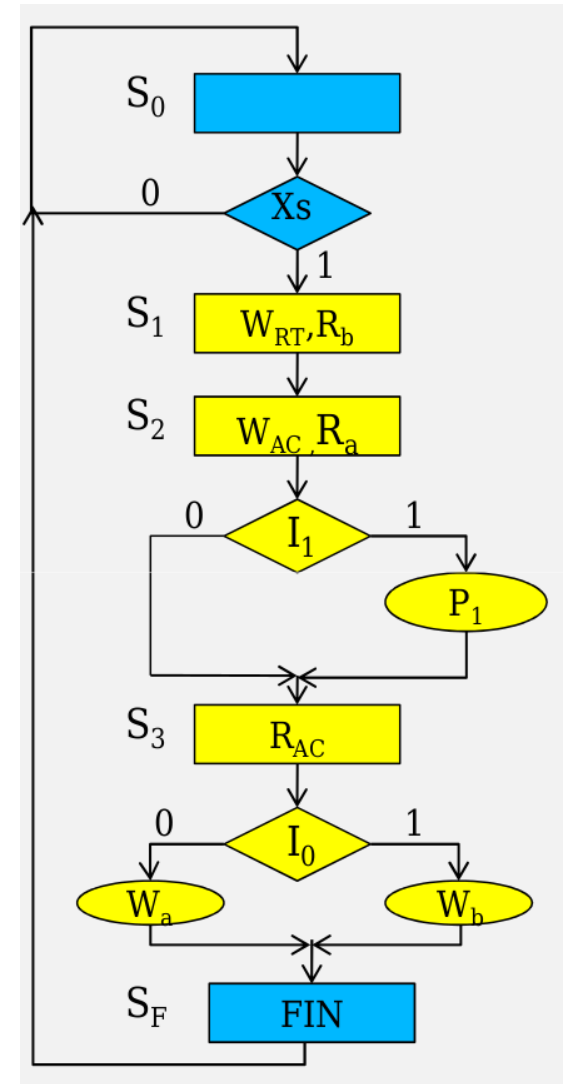

Diseño de la unidad de datos de una calculadora: solución con 3 buses

- ▶ Para las mismas especificaciones del ejemplo anterior proponemos una unidad de datos diferente.

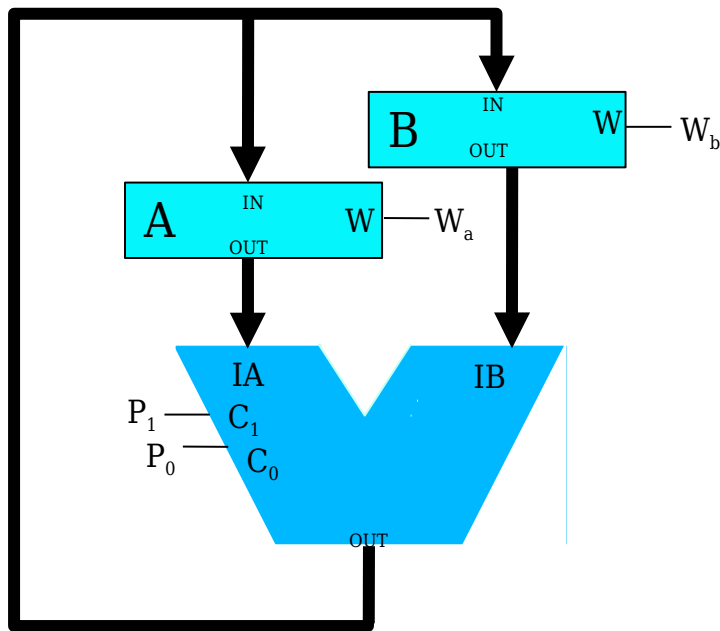

- ▶ Arquitectura específica.
- ▶ Con esta arquitectura se necesitan menos registros.

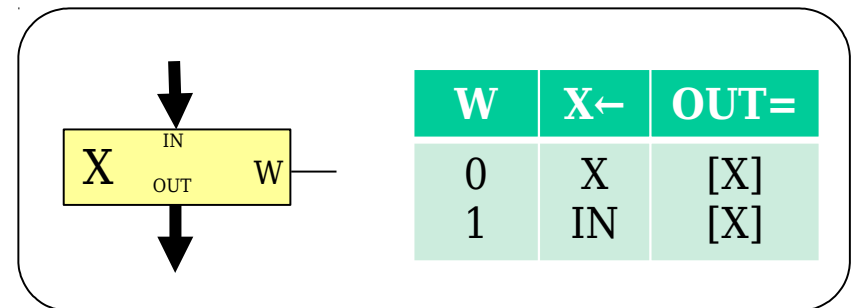

Descripción Verilog de la u. datos de la calculadora : solución con 3 buses

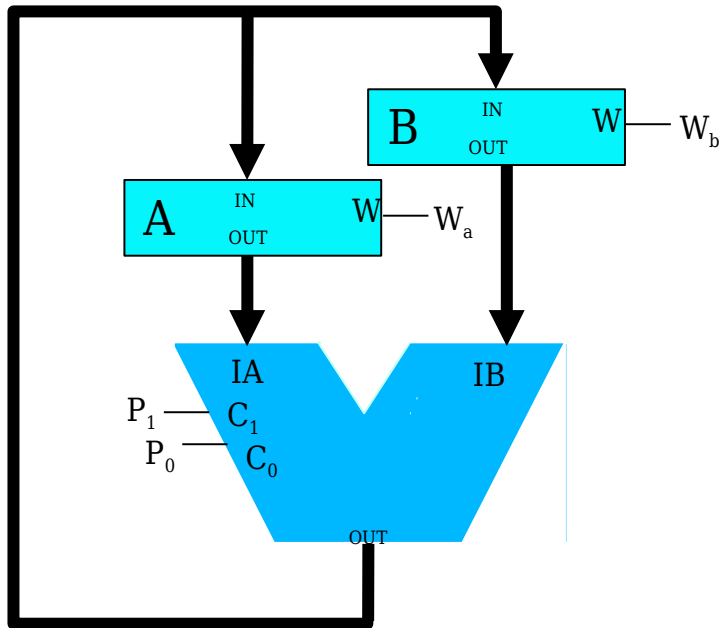

```
// Declaración del tipo módulo correspondiente a RA y RB
```

```
module type1 #(parameter width=8, initial_value=0) (  
  input wire W, ck, input wire [width-1:0] IN,  
  output reg [width-1:0] OUT=initial_value);
```

```
  always@(posedge ck)  
    if(W)  
      OUT<=IN;
```

```
endmodule
```

```
// declaración del tipo módulo correspondiente a la ALU
```

```
module ALU_type #(parameter width=8) (  
  input wire C1, C0, input wire [width-1:0] IA,IB,  
  output reg [width-1:0] OUT);
```

```
  always@(*)  
  case({C1,C0})  
    2'b00: OUT=IA+IB;  
    2'b01: OUT=IA;  
    2'b10: OUT=IA-IB;  
    2'b11: OUT=IB;
```

```
  endcase  
endmodule
```

Descripción Verilog de la u. datos de la calculadora : solución con 3 buses

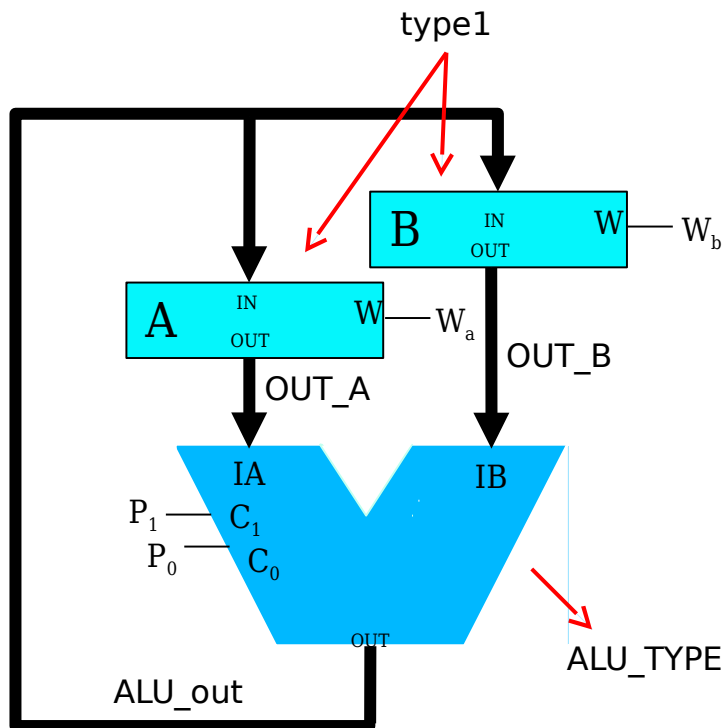

```
// Declaración de la unidad de procesado de datos

module unidad_datos2
  #(parameter width=8, initial_A=0, initial_B=1)
  (input wire ck,Wa,Wb,P0,P1);

  wire [width-1:0] ALU_out, OUT_A, OUT_B;

  type1 #(width,initial_A) A(Wa,ck,ALU_out,OUT_A);
  type1 #(width,initial_B) B(Wb,ck,ALU_out,OUT_B);
  ALU_type #(width) ALU(P1,P0,OUT_A,OUT_B,ALU_out);

endmodule
```

Carta ASM: solución con 3 buses

- Las macrooperaciones se realizan en un único ciclo de reloj.

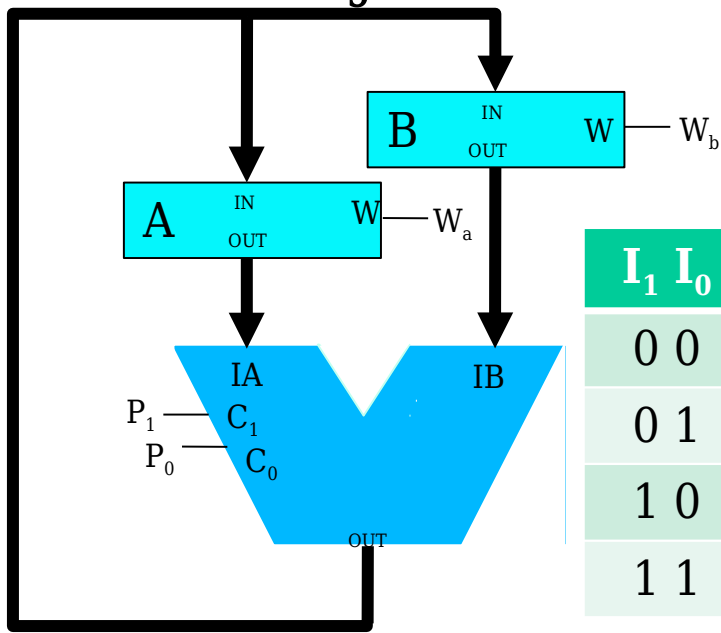

$I_1 I_0$	operación
0 0	$A \leftarrow A + B$
0 1	$B \leftarrow A + B$
1 0	$A \leftarrow A - B$
1 1	$B \leftarrow A - B$

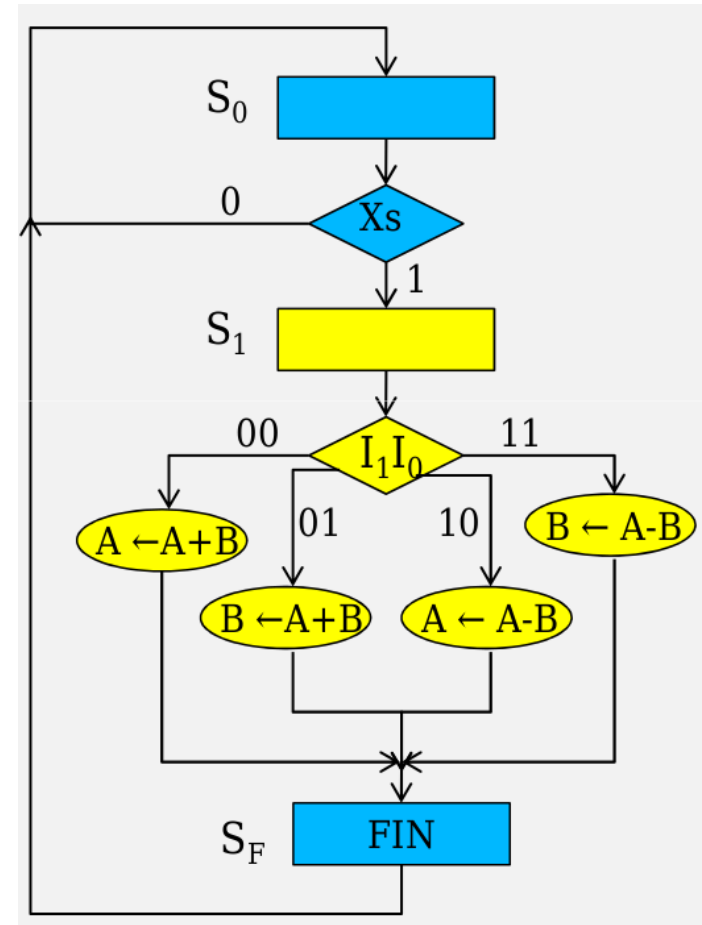

Carta ASM: solución con 3 buses

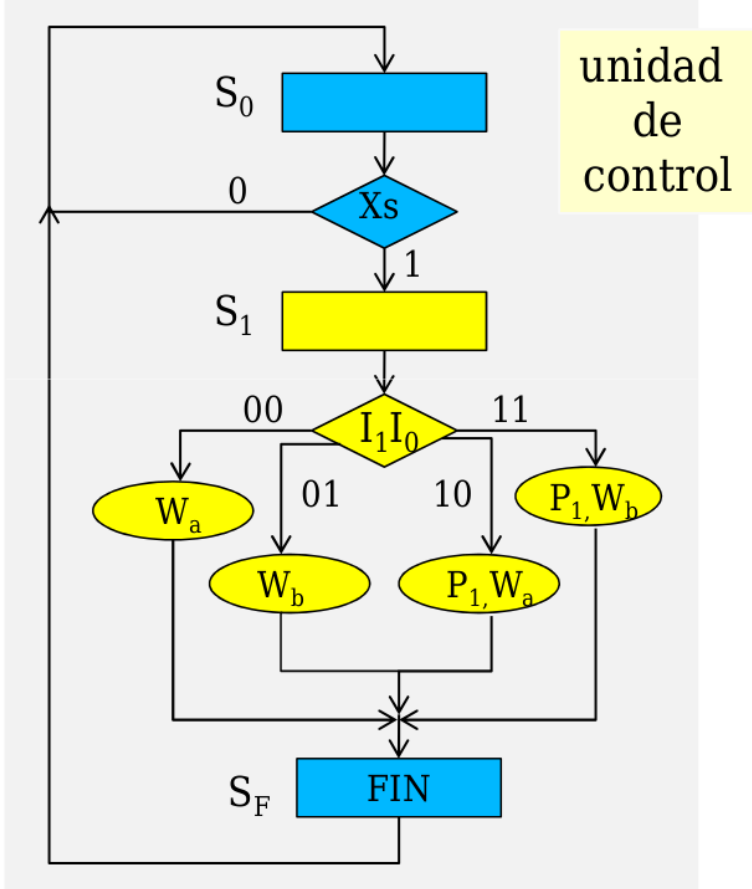
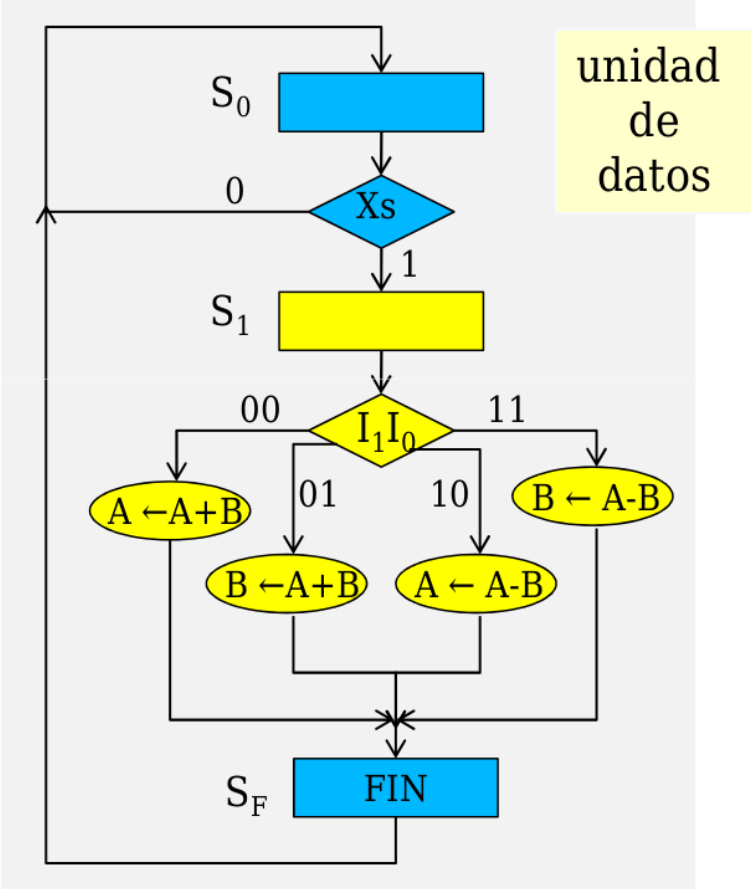

Descripción Verilog de la u. de control de la calculadora: solución con 3 buses

```
module carta_asm2(  
    input clk, XS, I0, I1, reset,  
    output reg Wa, Wb, P1, FIN  
);  
  
parameter S0 = 2'b00,  
        S1 = 2'b01,  
        SF = 2'b10;  
  
reg [1:0] current_state,next_state;  
  
always @(posedge clk or posedge reset)  
begin  
    if(reset)  
        current_state <= S0;  
    else  
        current_state <= next_state;  
end
```

SIGUE ->

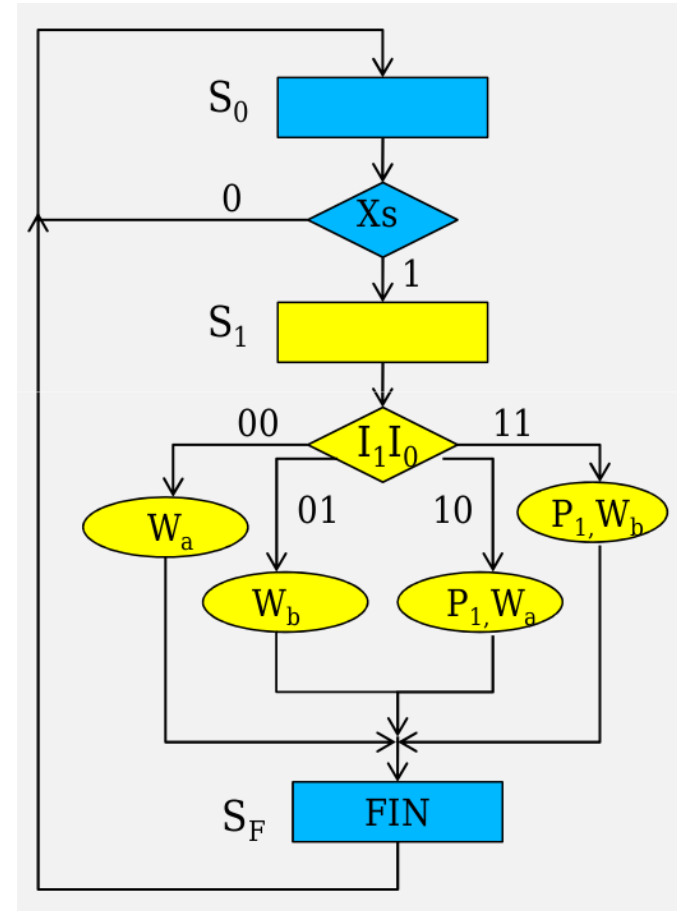

Descripción Verilog de la u. de control de la calculadora: solución con 3 buses

```
always @(current_state,I0,I1)
begin
  P1 = 0;
  Wa = 0;
  Wb = 0;
  FIN = 0;
  case(current_state)
  S0:
  begin
    if (XS) next_state = S1;
    else next_state = S0;
  end
end
```

SIGUE ->

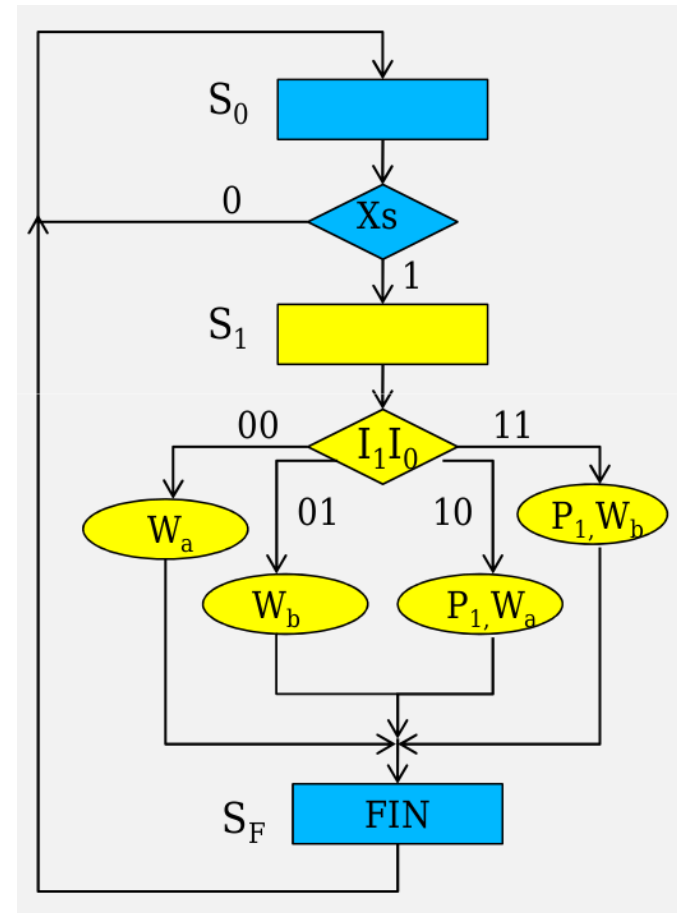

Descripción Verilog de la u. de control de la calculadora: solución con 3 buses

```
S1:
begin
  if(I1==0 && I0==0)
    Wa = 1;
  else if(I1==0 && I0==1)
    Wb = 1;
  else if(I1==1 && I0==0)
    begin
      P1 = 1;
      Wa = 1;
    end
  else
    begin
      P1 = 1;
      Wb = 1;
    end
  next_state = SF;
end
SF:
begin
  FIN = 1;
  next_state = S0;
end
endcase
end
```

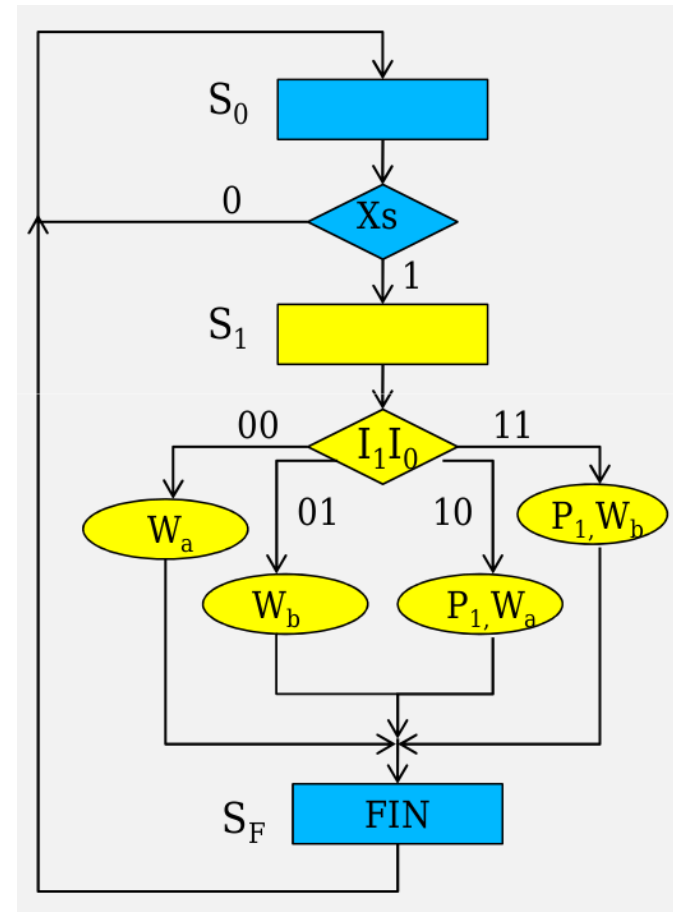

Descripción Verilog (compacta) de la u. de control de la calculadora: solución con 3 buses

```
module unidad_control_2(  
    input clk, XS, I0, I1, reset,  
    output reg P0,P1,Wa,Wb,FIN  
);  
parameter S0 = 2'b00,  
        S1 = 2'b01,  
        SF = 2'b10;  
  
reg [1:0] current_state,next_state;  
  
always @(posedge clk or posedge reset)  
begin  
    if(reset)  
        current_state <= S0;  
    else  
        current_state <= next_state;  
end
```

SIGUE ->

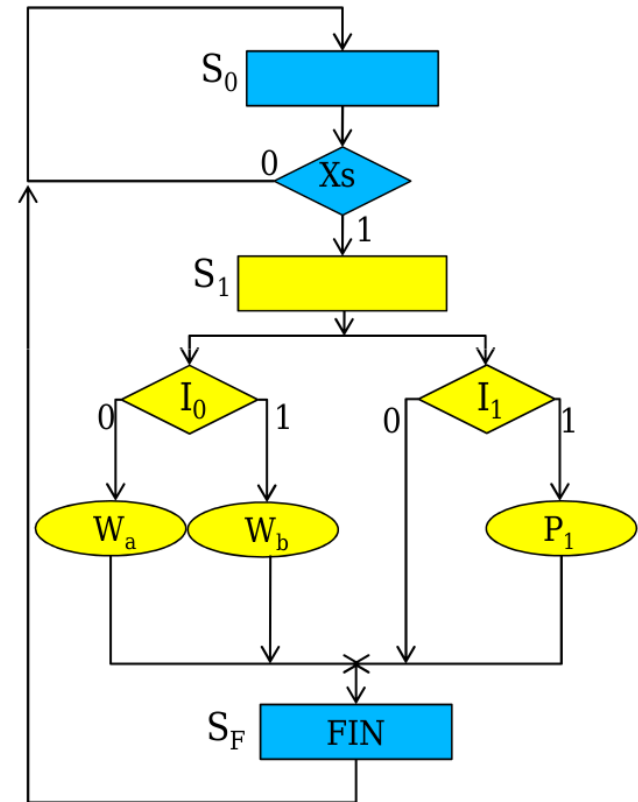

Descripción Verilog (compacta) ...

```
always @(current_state,I0,I1)
begin
  P0 = 0;
  P1 = 0;
  FIN = 0;
  Wa = 0;
  Wb = 0;
  case(current_state)
  S0:
    begin
      if(XS) next_state = S1;
      else next_state = S0;
    end
  S1:
    begin
      if(I0)
        Wb = 1;
      else
        Wa = 1;
      if(i1)
        P1 = 1;
      next_state = SF;
    end
  SF:
    begin
      FIN = 1;
      next_state = S0;
    end
  endcase
end
endmodule
```

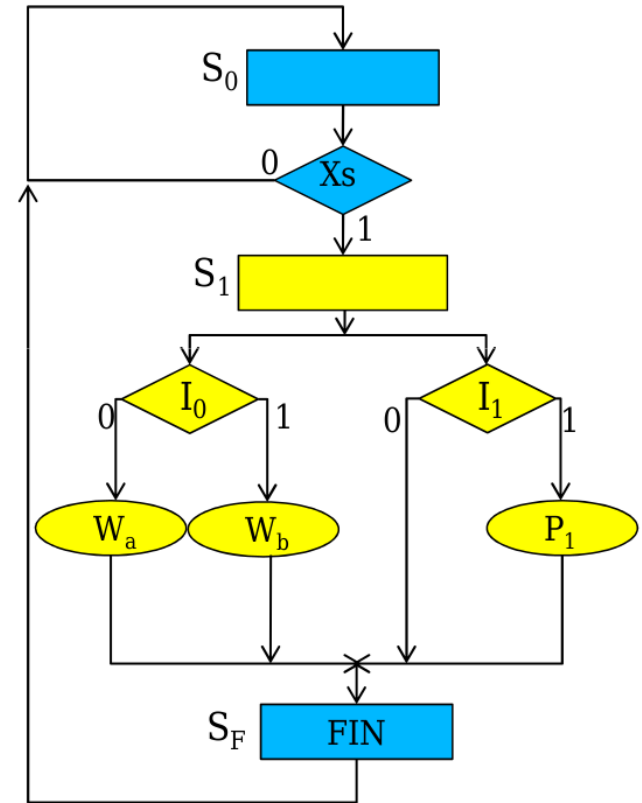

Diseño de una calculadora con 8 registros

► Especificaciones del sistema a diseñar:

- Se dispone de 8 registros (R_0, R_1, \dots, R_7) y se desea poder realizar cualquiera de las siguientes operaciones:

$I_1 I_0$	operación
0 0	$R_D \leftarrow R_D + R_F$
1 0	$R_D \leftarrow R_D - R_F$
0 1	$R_D \leftarrow R_F$

- $D, F \in \{0, 1, 2, \dots, 6, 7\}$
- D y F vienen determinados por $(D_2 D_1 D_0)$ y $(F_2 F_1 F_0)$

Diseño de una calculadora con 8 registros

► Arquitectura de la unidad de datos:

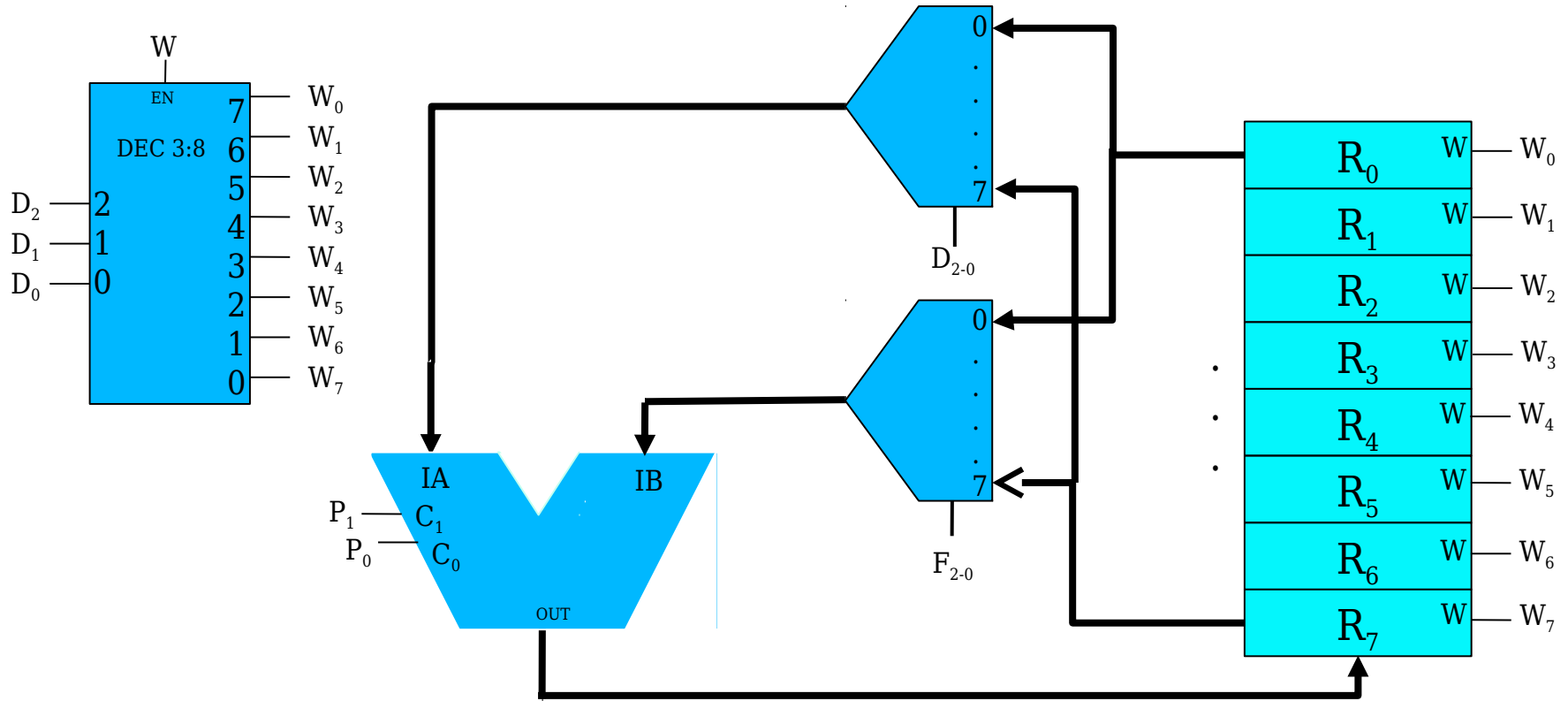

Diseño de una calculadora con 8 registros

► Descripción Verilog de la unidad de procesado

```
// Declaración del tipo módulo correspondiente a la ALU
```

```
module ALU_type #(parameter width=8) (  
  input wire C1, C0,  
  input wire [width-1:0] IA,IB,  
  output reg [width-1:0] OUT);  
  
  always@(*)  
    case({C1,C0})  
      2'b00: OUT=IA+IB;  
      2'b01: OUT=IA;  
      2'b10: OUT=IA-IB;  
      2'b11: OUT=IB;  
    endcase  
endmodule
```

```
// Declaración de la unidad de procesado de datos
```

```
module unidad_datos3 #(parameter width=8,  
  initial_value_R0=1) (  
  input wire ck,W,P0,P1,  
  input wire [2:0] F,D);  
  
  wire [width-1:0] ALU_out;  
  reg [width-1:0] R [7:0];  
  ALU_type #(width) ALU(P1,P0,R[D],R[F],ALU_out);  
  
  always@(posedge ck)  
    if(W)  
      R[D]<=ALU_out;  
  initial  
    R[0]<=initial_value_R0; //para los testbench  
endmodule
```

Diseño de una calculadora con 8 registros

- Organización del sistema digital:

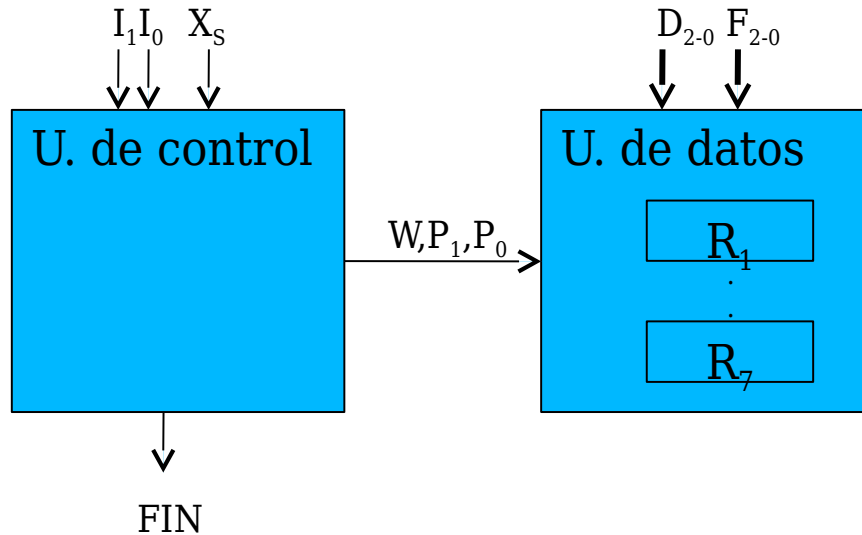

- El usuario especifica la operación proporcionando el valor de I_1 , I_0 , D_{2-0} , F_{2-0} , y genera la orden de comienzo con X_S

Diseño de una calculadora con 8 registros

▶ Carta ASM

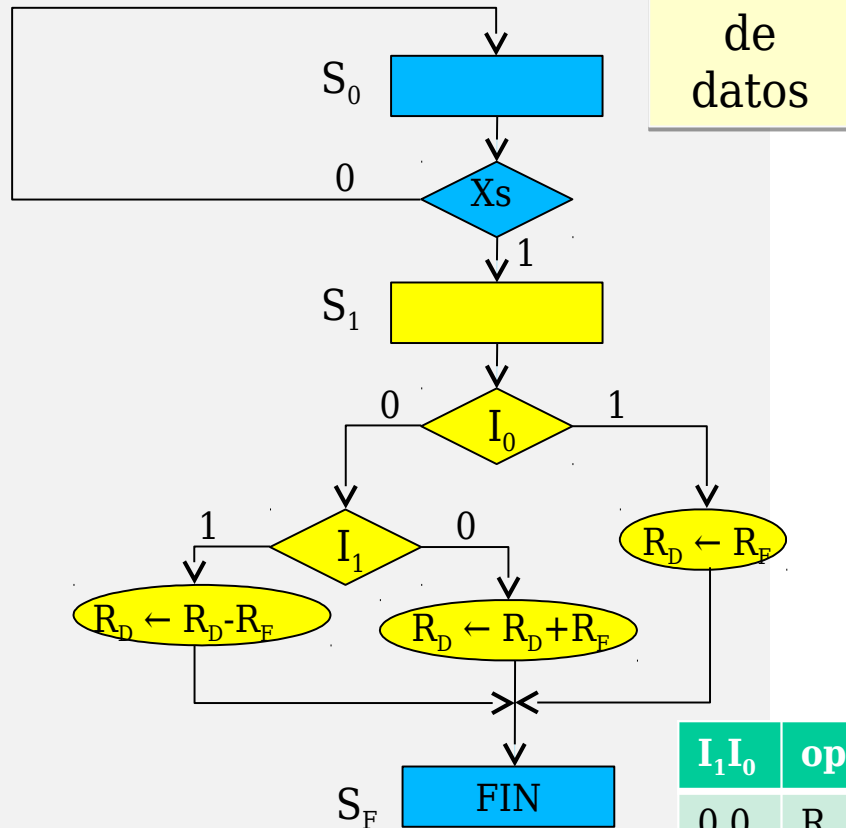

unidad de datos

$I_1 I_0$	operación
0 0	$R_D \leftarrow R_D + R_F$
1 0	$R_D \leftarrow R_D - R_F$
0 1	$R_D \leftarrow R_F$

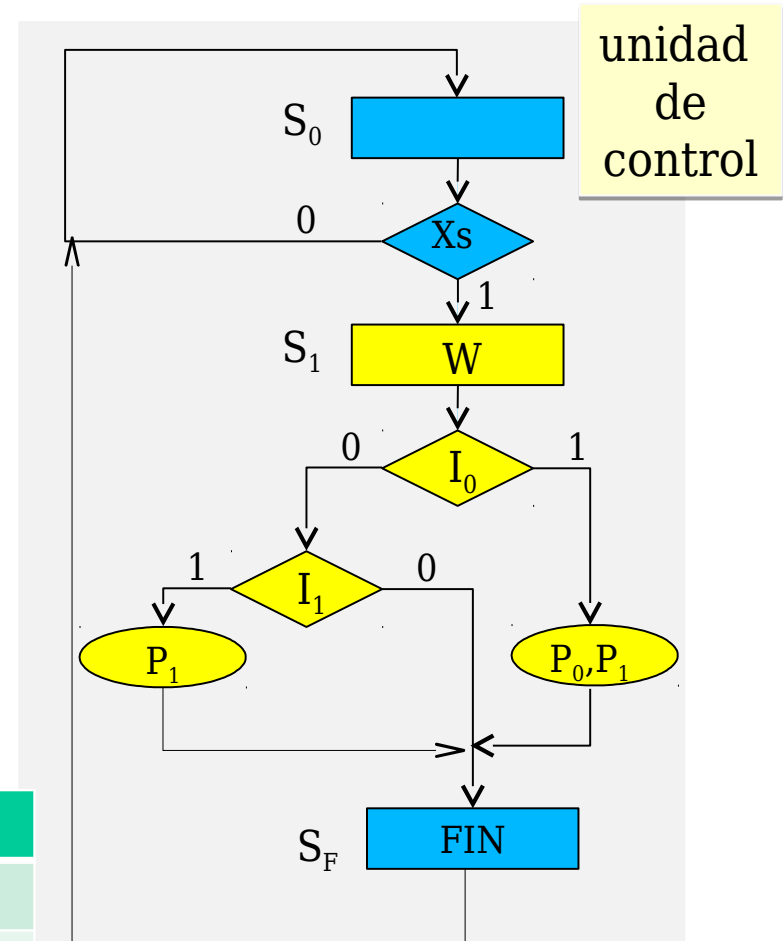

unidad de control

Diseño de una calculadora con 8 registros

► Carta ASM y descripción Verilog del controlador

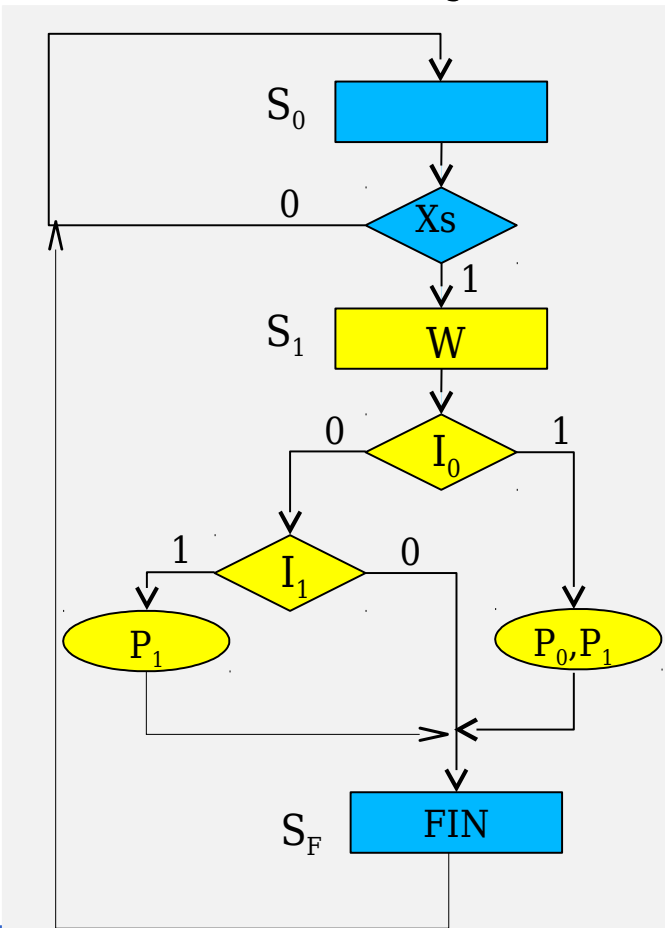

```
module unidad_control_3(
    input clk, XS, I0, I1, reset,
    output reg P0,P1,W,FIN
);
parameter S0 = 2'b00,
          S1 = 2'b01,
          SF = 2'b10;

reg [1:0] current_state,next_state;

always @(posedge clk or posedge reset)
begin
    if(reset)
        current_state <= S0;
    else
        current_state <= next_state;
end
```

SIGUE ->

▶ Carta ASM y descripción Verilog del controlador

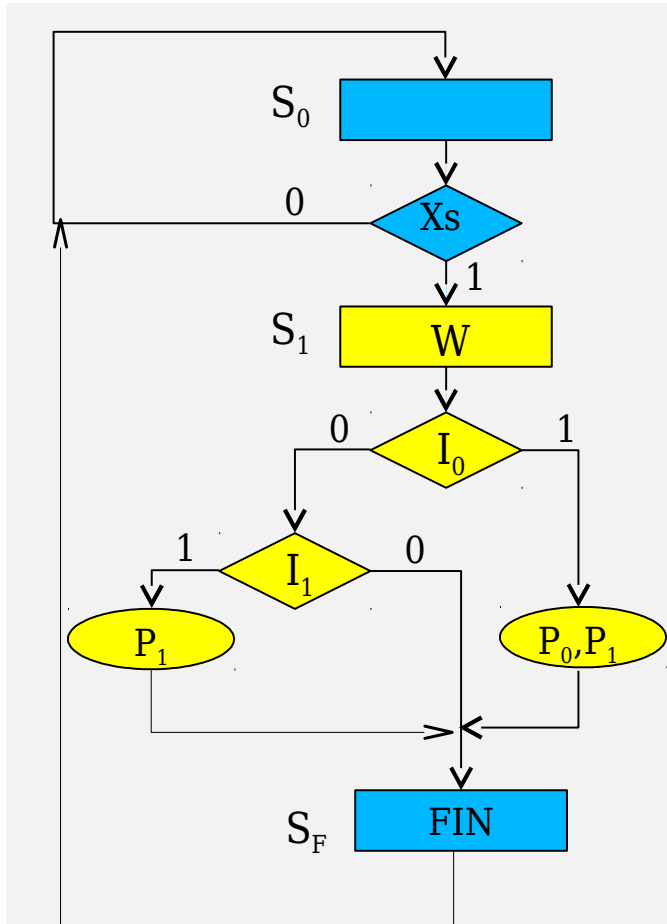

```
always @(current_state,I0,I1)
begin
  P0 = 0;
  P1 = 0;
  FIN = 0;
  W = 0;
  case(current_state)
  S0:
    begin
      if(xs) next_state = S1;
      else next_state = S0;
    end
  S1:
    begin
      W = 1;
      if(I0)
      begin
        P0 = 1;
        P1 = 0;
      end
      else if (I1)
        P1 = 1;
      next_state = SF;
    end
  SF:
    begin
      FIN = 1;
      next_state = S0;
    end
  endcase
end
endmodule
```

Técnicas de realización de u. de control

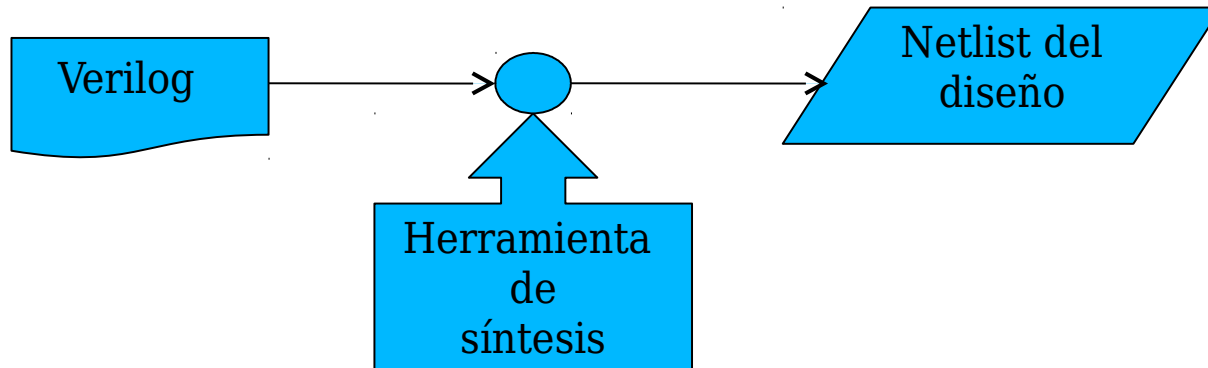

- ▶ Estrategias:
 - ▶ Cableada (como circuito secuencial síncrono)
 - ▶ Un biestable por estado
 - ▶ Microprogramado

Ejemplo de uso de la calculadora

- ▶ Realización de la operación $R_0 \leftarrow 3R_1 - R_2$
 - ▶ Se trata de una operación más compleja no incluida en la tabla de operación del sistema.
 - ▶ Se puede realizar mediante una secuencia de instrucciones (nivel ISP)
 - ▶ Instrucción 1: $R_0 \leftarrow R_1 - R_2$
 - ▶ Instrucción 2: $R_0 \leftarrow R_0 + R_1$
 - ▶ Instrucción 3: $R_0 \leftarrow R_0 + R_1$

Calculadora frente a computador

▶ Similitudes

- ▶ Podemos resolver problemas complejos a partir de las instrucciones del sistema mediante programación (software).
- ▶ El usuario no necesita ser especialista en la electrónica del sistema (hardware).

▶ Deficiencias

- ▶ No hay **automatización en la ejecución** del programa: cada vez que se ejecuta una instrucción el usuario debe activar Xs, esperar la señal de FIN y suministrar la siguiente.
- ▶ No hay **programa almacenado**: para ejecutar cada instrucción el usuario debe proporcionar los valores $D_{2:0}$ y $F_{2:0}$ para cada una de las tres instrucciones.